



Bobcat®

R-seeria

JUHI KÄSIRAAMAT

Bobcati külisroolimisega laaduritele
Bobcati blokeeruva juhtsüsteemiga (BICS™)

Mudelid: S60-d, S70-d



HOIATUS

VÄLTIGE VIGASTUSI JA ELUOHTLIKKE OLUKORDI

- Ärge kunagi kasutage laadurit vastava väljaõppeta. Lugege läbi laadurile kinnitatud sildid (hoiatusmärgised), kasutus- ja hooldusjuhend ning käesolev käsiraamat.
- Enne laaduriga tööle asumist kinnitage alati turvavöö ja langetage juhiistme turvatõke. Hoidke alati jalad pedaalidel või jalatugedel ja käed roolimis- ja juhthoobadel.
- Ärge kunagi kasutage laadurit, mille juhikabiinil on ROPS ja FOPS, kontrollimata.
- Hoidke koppa või lisaseadet sõidu ajal alati võimalikult madalal.
- Ärge sõitke ega pöörake laaduriga, mille tõsteseade on üleval. Vaadake sõidusuunas.
- Pööramine, koorma laadimine ja mahalaadimine peab toimuma tasasel maapinnal.
- Ärge ületage lubatud nimikoormust.
- Enne juhiistmelt lahkumist:
 - Langetage tõsteseade.
 - Langetage lisaseade kindlalt maapinnale.
 - Rakendage seisupidur.
 - Seisake mootor. Võtke süütevõti süütelukust välja (kui masin on sellega varustatud).
 - Tõstke juhiistme turvatõke üles ja vabastage turvavöö.
 - Viige kõik juhtimiseseadised NEUTRAALASENDISSE.
- Ärge kunagi ehitage laadurit ümber või kasutage lisaseadmeid, mis ei ole Bobcat® Company poolt heaks kiidetud.
- Ärge vedage inimesi. Ärge lubage masina tööalale juuresolijaid.

LAADURI KIRJELDUS

Laaduri tundmaõppimiseks lugege läbi käesolev käsiraamat, kasutus- ja hooldusjuhend (Operation & Maintenance Manual) ning laadurile kinnitatud sildid (hoiatusmärgised). Laaduri iga mudeli üksikasjalikud joonised leiata kasutus- ja hooldusjuhendist (Operation & Maintenance Manual). Alltoodud joonised on mitme mudeli jaoks ühised. Asendage kahjustatud ja puuduvad sildid (kleebised) uutega, nagu on näidatud kasutus- ja hooldusjuhendis.

Küsi iga kasutusviisi puhul edasimüüjalt nõu kasutatavate tööseadiste kohta. Teavet koppade ja lisaseadmete maksimaalse nimikoormuse kohta leiata kasutus- ja hooldusjuhendist (Operation & Maintenance Manual) ning võite küsida edasimüüjalt. Eritööde jaoks küsi edasimüüjalt teavet vajaliku atesteeritud seadme kohta, nagu näiteks kaitsed, hoiatusseadised või spetsiaaltuled.

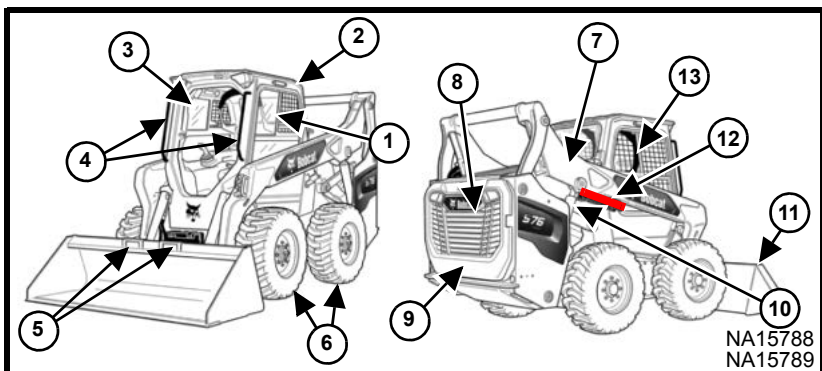

VIITE	KIRJELDUS	VIITE	KIRJELDUS
1	Kasutus- ja hooldusjuhend ning juhi käsiraamat	7	Tõsteseade
		8	Tagurdamismärguanne
2	Juhikabiin (ROPS ja FOPS)	9	Tagaluuk
3	Juhiiste koos turvavööga	10	Tõstesilinder (mõlemal küljel)
4	Haarats-käepidemed	11	Kopp
5	Astmed	12	Tõsteseadme tugiseade
6	Rehvid	13	Juhiistme turvatõke

ERIKASUTUSKOMPLEKT

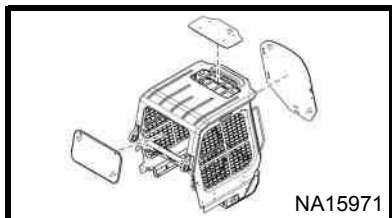

Saadaval teatud rakenduste jaoks, et vältida materjali tungimist kabiiniavadesse. Komplekti kuulub 12,7 mm (0,5") paksune polükarbonaadist esiüks, ülemine ja tagumine aken. Polükarbonaadist katusaken kuulub standardvarustusse.

METSATÖÖDE UKSE- JA AKNAKOMPLEKT

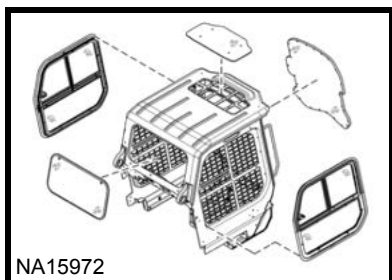

Tuleb kasutada metsatöökomplekti ühe osana, et kaitsta laaduri sisemust lendava prahi ja esemete eest. Komplekti kuuluvad 19,1 mm (0,75") paksune lamineeritud polükarbonaadist esiukse aken, polükarbonaadist küljeaken ja polükarbonaadist tagumised aknad. Polükarbonaadist katusaken kuulub standardvarustusse.

Lisateavet saate *Kasutus- ja hooldusjuhendist*.

LAADURISSE SISENEMINE JA SELLEST VÄLJUMINE

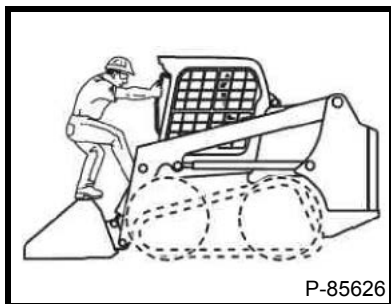

1. Kasutage laadurisse sisnemiseks astmeid, turvajalust ja käepidemeid.

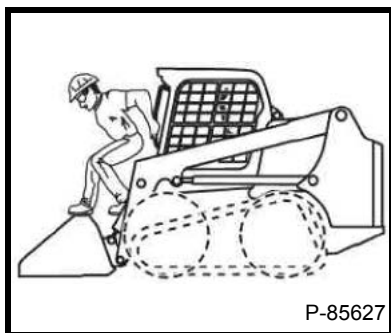

2. Kasutage laadurilt lahkumisel käepidemeid, turvajalust ja astmeid. **ÄRGE MINGIL JUHUL MAHA HÜPAKE.**

STANDARDNE KUVAPANEEL

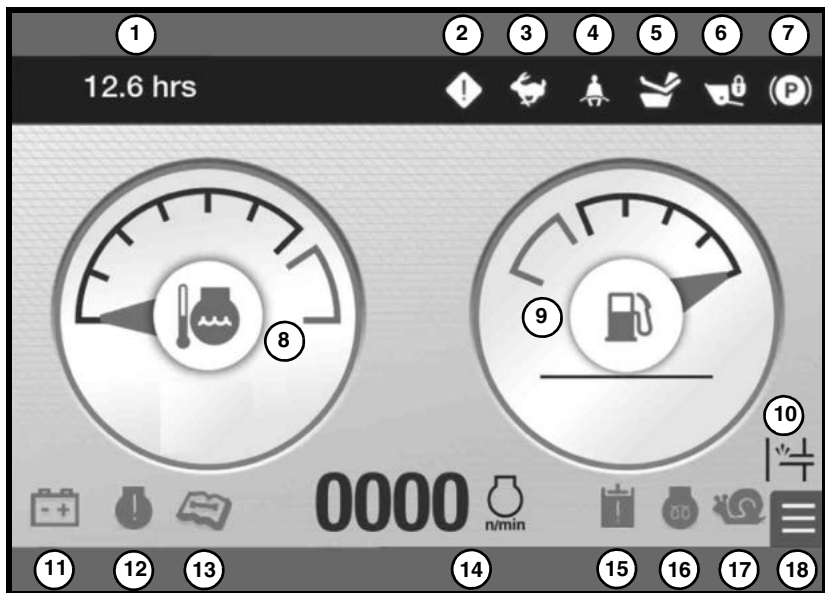

VIITE	KIRJELDUS	VIITE	KIRJELDUS	VIITE	KIRJELDUS
1	Töötunniarvesti	7	Seisupidur aktiveeritud	13	Aeg teostada hooldus
2	Üldhoiatus	8	Mootori jahutusvedeliku temperatuur	14	Mootori kiirus (p/min)
3	Kahekiiruseline	9	Kütus	15	Hüdrovedeliku madal rõhk
4	Turvavöö meeldetuletaja	10	Toimub kütusega eeltäitmine	16	Hõõgküünlad aktiveeritud
5	Juhiistme turvatõke on tõstetud	11	Akupinge on liiga madal	17	Kiiruse juhtimine on rakendatud
6	Tõstmise kallutamise lukustus ja	12	Mootori tõrge	18	Navigatsioonikäepide

Lisateavet saate *Kasutus- ja hooldusjuhendist*.

PUUTETUNDLIK KUVAPANEEL



VIITE	KIRJELDUS	VIITE	KIRJELDUS	VIITE	KIRJELDUS
1	Juht / ühendatud seade	9	Süsteemi pinge	17	Olekunäidikud
2	Jooksev kellaeg	10	Kütus	18	Näidikud
3	Olekunäidikud	11	Hüdrovedeliku temperatuur	19	Kaamera
4	Helitugevuse juhtnupp	12	Mootori jahutusvedeliku temperatuur	20	Telefon
5	Olulised näidud	13	Kütus	21	Heli
6	Masina seadistused	14	Olekunäidikud	22	Hooldus
7	Töötunniarvesti	15	Suunatulede nupp	23	Tööriistad
8	Mootoriõli rõhk	16	Mootori kiirus (p/min)	24	Seadistused

Lisateavet saate *Kasutus- ja hooldusjuhendist*.

VASAKPOOLNE JUHTPANEEL

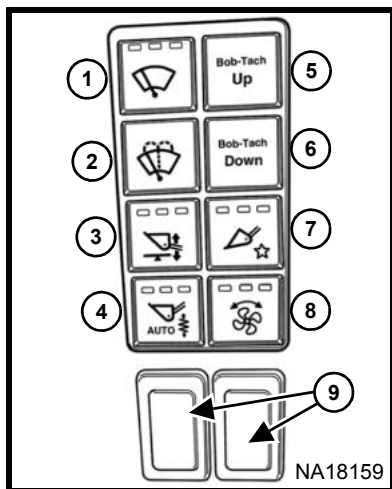

VIITE	KIRJELDUS
1	Esiklaasi puhasti (valikuline)
2	Esiklaasi pesur (valikuline)
3	Kahesuunaline kopa liigutamine (valikuline)
4	Automaatne sõidujuhtimine (valikuline)
5	Power Bob-Tach kiilud üles (valikuline)
6	Power Bob-Tach kiilud alla (valikuline)
7	Ei kasutata
8	Tagasikäiguventilaator (valikuline)
9	Tarvikute lülitid (valikuline)

PAREMPOOLNE JUHTPANEEL

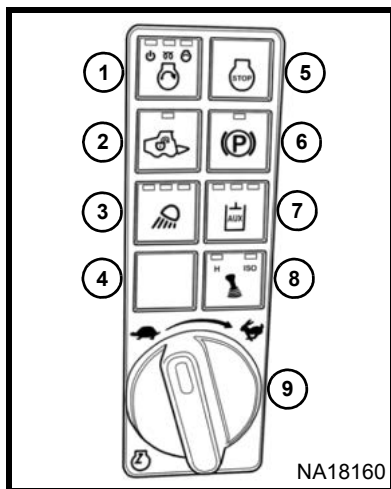

VIITE	KIRJELDUS
1	Töötamine / Käivitus *
2	Käitamine
3	Valgustus
4	Ei kasutata
5	Stopp *
6	Seisupidur
7	Lisahüdroüsteem
8	Valitav juhthoovarežiim (SJC) (valikuline)
9	Mootori gaasihoob

* Saadaval on ka võtmega süütekomplekt.

Lisateavet saate *Kasutus- ja hooldusjuhendist*.

**REGULAATORNUPP
(STANDARDKUVA)**

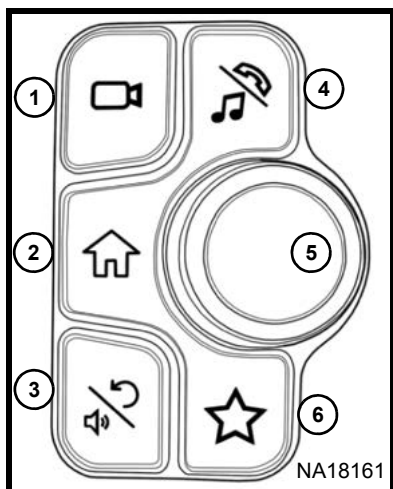

VIITE	KIRJELDUS
1	Tahavaatekaamera
2	Näidikud
3	Tagurdamine
4	Ei kasutata
5	Pöördnupp
6	Ei kasutata

**REGULAATORNUPP
(PUUTEKUVA)**

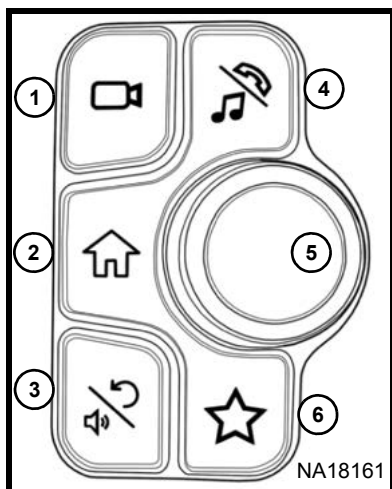

VIITE	KIRJELDUS
1	Tahavaatekaamera / täisekraaniga tahavaatekaamera
2	Näidikud / olulised näidud
3	Helitugevus / navigatsioon
4	Heli / telefon
5	Pöördnupp
6	Lemmik

Lisateavet saate *Kasutus- ja hooldusjuhendist*.

BOBCATI BLOKEERIMISSÜSTEEM (BICS)

Kasutamine

BICS-süsteemi puhul peab laaduri juht istuma tööasendis juhiistmel, juhiistme turvatõke peab olema alla pööratud ja laaduri mootor sisse lülitatud, alles seejärel saab laadurit juhtima hakata.

! HOIATUS

VÄLTIGE VIGASTUSI JA ELUOHTLIKKE OLUKORDI

Bobcati blokeerimissüsteem (BICS) peab desaktiveerima tõstmis-, kallutamise- ja veojõufunktsioonid. Kui seda ei juhtu, pöörduge hoolduse korraldamiseks edasimüüja poole. **ÄRGE** süsteemi omavoliliselt muutke.

Laaduri funktsioonide kasutamiseks peavad ülemisel parempoolsel kuval asuvad kolm BICS-i ikooni olema **VÄLJAS** ja käitamisenupu LED peab olema **SEES**.

BICS-i ikoonid

①

②

③

NA3635

1. **EI PÕLE**, kui juhiistme turvatõke on all.
2. **EI PÕLE**, kui tõste ja kallutuse hüdraulikafunktsioon saab kasutada.

3. **EI PÕLE**, kui laaduriga saab edasi-tagasi sõita.

Kui istme turvatõke tõstetakse üles ning langetatakse, vajutage käitamisenupu uuesti.

Tõeseadmete hüdraulikasüsteem



Kui laaduri juht istub juhiistmel ja tõstab turvatõkke üles, siis lülitub tõeseadmete hüdraulikasüsteem välja. Tõotamisrežiimi uuesti valimiseks vajutage parempoolsel juhtpaneelil asuvat lisahüdraulika nuppu.

BOBCATI BLOKEERIMISSÜSTEEM (BICS) (JÄRG)

Tõsteseadme möödalülitus

Tõsteseadme möödalülitust, mis asub paremal pool juhi taga, kasutatakse tõsteseadme langetamiseks juhul, kui seda ei ole võimalik tavameetodil teha.

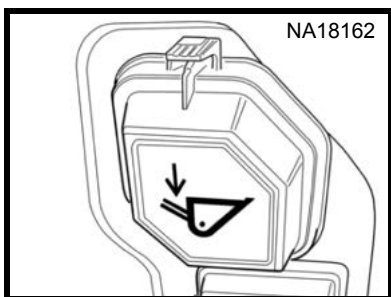

Vajutage ülemine lukustusriiv alla, et all asuvate hingedega kate avaneks.

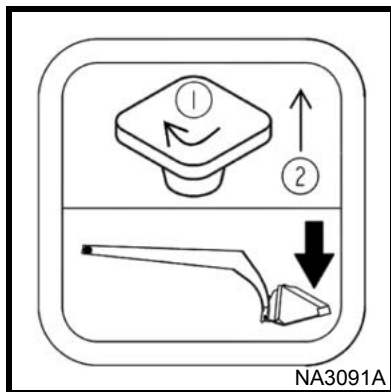

1. Pöörake nuppu 90° päripäeva.
2. Tõmmake nupp välja ja hoidke selles asendis, kuni tõsteseade langeb.

⚠ HOIATUS

VÄLTIGE VIGASTUSI JA ELUOHTLIKKE OLUKORDI

Enne juhiistmelt lahkumist langetage tõsteseade, rakendage seisupidur ja seisake mootor. Tõstke juhiistme turvatõke üles ja viige kõik juhtimisseadised neutraalasendisse.

Lisateavet saate *Kasutus- ja hooldusjuhendist*.

KÜBEMEFILTRI (DPF) SÜSTEEM

Kirjeldus

Mootori väljalaskesüsteem on varustatud kübemefiltriga (DPF). Kübemefilter on heitmeid vähendav seade, mis kõrvaldab heitgaasidest diislikütuse põlemata tahmaosakesed (nõe). Kübemefilter püüab tahmaosakesed kinni ja kogub neid kuni ärapõletamiseni.

Kogunenud tahmaosakeste ärapõletamist nimetatakse regenereerimiseks. Regenereerimisrežiime on viis.

Juhi käsutuses on ka keelamisrežiim, kuid seda peaks kasutama vaid vajaduse tekkimisel. Pikaajaline kasutamine võib DPF-i tõsiselt kahjustada.

Automaatne regenereerimine

Automaatne regenereerimisrežiim valitakse vaikimisi iga kord, kui masin käivitatakse.

Mootori juhtseade jälgib tahma kogust ja teostab regenereerimist automaatselt.

Regenereerimine võib kesta üle 30 minuti.

Soovitav on lasta masinal töötada kõrgel tühikäigul, kuni regenereerimise lõpuni.

DPF-i ikoonid

Kuval asuvad järgmised ikoonid annavad teada regenereerimise olekust:

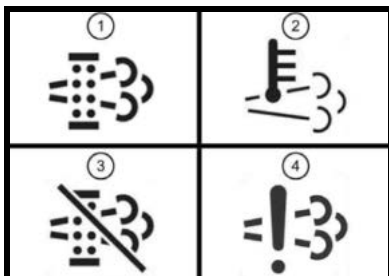

1. DPF – ilmub aktiivse regenereerimise ajal.

Vilkumise korral nõuab masin, et juht aktiveeriks vilkumisel sund- või sunnitud pargitult regenereerimise.

2. Kuum väljalaskesüsteemi temperatuur (HEST) – ilmub aktiivse regenereerimise ajal näitamaks, et heitmed ja heitgaasid võivad olla kuumad.

3. Keelamine – ilmub, kui juht on valinud keelamisrežiimi.

Vilkumise korral nõuab masin, et juht aktiveeriks automaatse regenereerimise.

4. Heitmete tõrge – ilmumine annab märku, et DPF-süsteemil on probleem.

Lisateavet saate *Kasutus- ja hooldusjuhendist*.

JUHTSEADMETE KIRJELDUS

Laaduril on kaks juhtimisrežiimi:

- Tavalised juhtseadised
- Valitav juhtkangirežiim (SJC)

Tavalised juhtseadised

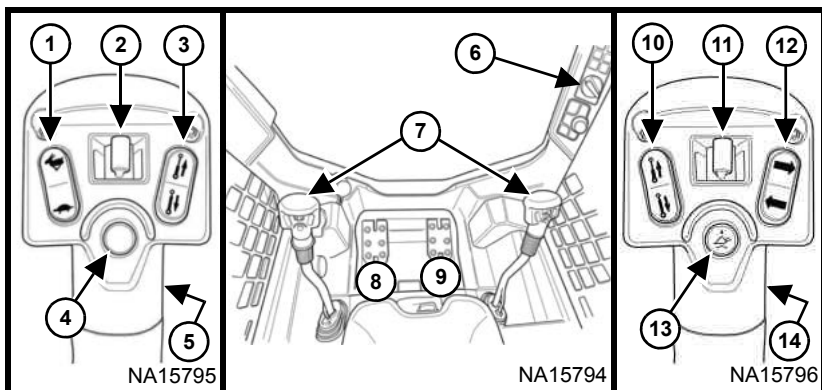

VIITE	KIRJELDUS	VIITE	KIRJELDUS
1	Kahe kiirusega juhtimine (valikuline) – kiire kiiruse valimiseks vajutage lüliti ülaosa, madala kiiruse jaoks aga alumist osa	8	Tõsteseadme pedaal
2	Tagumise tööseadme hüdraulikasüsteemi nupp (valikuline) Samuti: lisafunktsioonide juhtimine	9	Kallutuspedaal
3	lisafunktsioonide juhtimine	10	lisafunktsioonide juhtimine
4	Ei kasutata	11	Eesmise tööseadme hüdraulikasüsteemi nupp
5	Eesmine helisignaal	12	Suunatulede nupp (lisa)
6	Mootori gaasihoob	13	Asendisäilituse nupp
7	Roolimishoovad	14	Tööseadmete hüdraulikasüsteemi pidevvoolu nupp

Lisateavet saate *Kasutus- ja hooldusjuhendist*.

JUHTIMISSEADMETE TUVASTAMINE (JÄRG)

Valitav juhtkangirežiim (SJC)

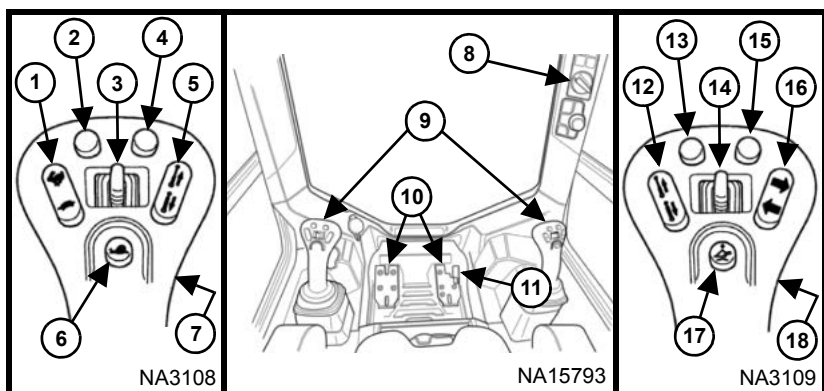

VIITE	KIRJELDUS	VIITE	KIRJELDUS
1	Kahe-kiirusega juhtimine (valikuline) – kiire kiiruse valimiseks vajutage lüliti ülaosa, madala kiiruse jaoks aga alumist osa. Samuti: sõidukiiruse suurendamine / vähendamine kiiruse juhtimisel.	10	Jalatoed
2	Vt allpool *	11	Mootori gaasipedaal (jalaga opereeritav)
3	Tagumise tööseadme hüdraulikasüsteemi nupp (valikuline) Samuti: lisafunktsioonide juhtimine	12	lisafunktsioonide juhtimine
4	Vt allpool *	13	Vt allpool *
5	lisafunktsioonide juhtimine	14	Eesmise tööseadme hüdraulikasüsteemi nupp
6	Kiiruse juhtimine - sisselülitamiseks vajutage; väljalülitamiseks vajutage uuesti	15	Vt allpool *
7	Eesmine helisignaali	16	Suunatulede nupp (lisa)
8	Mootori gaasihoob (käsi opereeritav)	17	Asendisäilituse nupp
9	Juhthoovad	18	Tööseadmete hüdraulikasüsteemi pidevvoolu nupp

* Lisateavet juhtimisfunktsioonide ja teiste juhtseadiste kohta leiate *kasutus- ja hooldusjuhendist*.

SJC JUHTREŽIIMI VALIMINE

SJC korral saab laaduri juhtimiseks kasutada ühte kahest pöörämissüsteemist. Nupp asub parempoolsel juhtpaneelil.

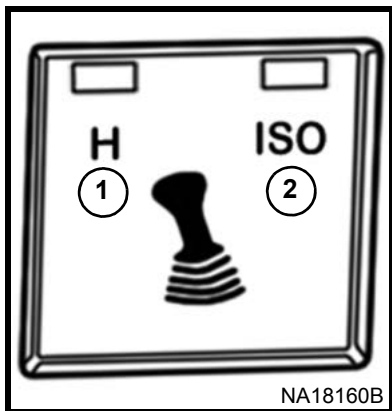

1. H-süsteem – H-süsteemi valimiseks vajutage nuppu, kuni H-LED hakkab vilkuma. Seejärel vajutage käitamisenuppu.

H-süsteemis juhivad mõlemad juhthoovad sõitmist ja pöörämist.

2. ISO-süsteem – ISO-süsteemi valimiseks vajutage nuppu, kuni ISO-LED hakkab vilkuma. Seejärel vajutage käitamisenuppu.

ISO-süsteemis juhivad vasak juhthoov sõitmist ja pöörämist.

! HOIATUS

**LAADURI SOOVIMATU
LIKUMINE VÕIB
PÕHJUSTADA
KEHAVIGASTUSTE VÕI
SURMAGA LÕPPEVA
ÕNNETUSJUHTUMI**

- Sõitmise ja kallutamise funktsioonid töötavad igas režiimis eri juhthoovadega.
- Enne laaduri kasutamist tehke endale selgeks valitud juhtimisrežiim.

Lisateavet saate *Kasutus- ja hooldusjuhendist*.

⚠ HOIATUS

Kasutage kindlasti juhikabiini-, mille turvakaar-(ROPS) ja turvakatus (FOPS) on konstrueeritud just selle mudeli jaoks. Ilma Bobcati poolse heakskiiduta teostatud kabiini muudatused võivad vähendada masinajuhi kaitstust ning selle tagajärjeks võib olla raske vigastus või isegi surm. Enne laaduriga tööle asumist kinnitage alati turvavöö ja langetage juhiistme turvatöke.

- Kontrollige turvavööd ja kahjustuste korral asendage see uuega.
- Kontrollige juhikabiini turvakaart (ROPS ja FOPS) ja selle kinnitusi.
- Kontrollige juhiistme turvatöket ja blokeeringuid. Kui istme turvatöke on üles tõstetud, peavad tõste-, kallutus- ja veosüsteemid olema välja lülitatud.
- Kontrollige Bobcati blokeerimissüsteemi (BICS).
- Kontrollige eesmist helisignaali, tagurdamisalarmi ja tagurdamiskaamera korrektset toimimist.
- Remontige kõik katkised ja lahtised masinaosad.
- Puhastage mootor kergestisüttivast materjalist.
- Puhastage jalgpedaalide / jalatoe ala.
- Kontrollige mootoriõli taset.
- Kontrollige hüdraulikaõli taset.
- Kontrollige mootori õhufiltrisüsteemi vigastuste või lekete osas.
- Kontrollige mootori jahutussüsteemi kahjustuste või lekete suhtes; puhastage hüdrovedeliku jahuti/radiaatori koostu ja tagavõret; kontrollige mootori jahutusvedeliku taset.
- Määrige pöördtelje sõrmed.
- Vahetage vastavalt vajadusele turvajalused ja turvamärgised kleebised).
- Kontrollige tõsteseadme tugiseadet kahjustuse suhtes.
- Kontrollige rehve ja rõhku rehvides.
- Jälgige juhtpaneelil kütuse-taset, jahutusvedeliku temperatuuri ja õhupuhasti seisundit.

Teenindusjuhised leiate mootoriruumis olevalt hoolduse kontroll-lehelt ja hoolduskava sildilt.

Hooldusprotseduurid leiate *kasutus- ja hooldusjuhendist*.

ENNE LAADURI KASUTAMIST

! HOIATUS

Ärge mingil juhul kasutage ekskavaatorit plahvatusohtlikku tolmu või gaasi sisaldavas keskkonnas või kohas, kus mootori heitgaasid võivad kokku puutuda tuleohtlike ainetega. Hoiatuste eiramine võib põhjustada kehavigastusi või surma.

1. Reguleerige juhiiste nii, et kõiki juhtseadiseid oleks mugav kasutada.

TAGASITÖMMATAV TURVAVÖÖ

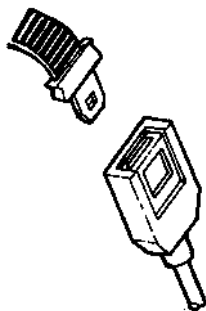

B-15023A

2. Kinnitage turvavöö. Reguleerige turvavöö nii, et rihm oleks tihedalt ümber teie puusade alumise osa.

! HOIATUS

Takistusele otsasõit suurel kiirusel (kahekiiruselise juhtimise puhul) võib põhjustada tõsise või surmava vigastuse.

Kõrges töökiiruste vahemikus töötamiseks kinnitage alati üle öla turvavöö, et oleks tagatud täiendav turvalisus.



3. Ühendage sülerihmaga. Tõmmake sülerihm üle külje ja kinnitage.

ENNE LAADURI KASUTAMIST (JÄRG.)

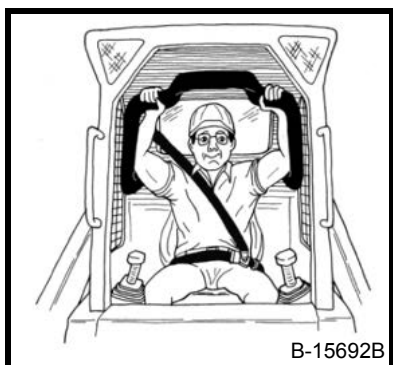

4. Enne laaduri kasutamist langetage istme turvatõke. Hoidke jalad kogu aeg jalgpedaalidel või jalatugedel.

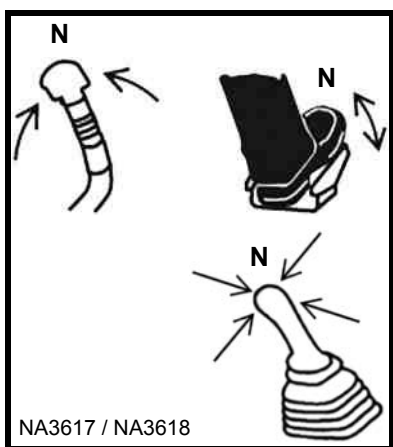

5. Viige juhthoovad ja jalgpedaalid või juhtkangid NEUTRAALASENDISSE (N).

LAADURILT LAHKUMINE

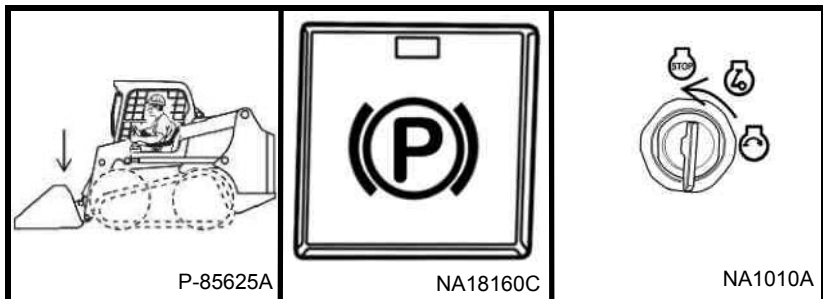

Enne juhiistmelt lahkumist:

1. Langetage tõsteseadmed ja asetage tööseade kindlalt maapinnale.

2. Rakendage parempoolsel juhtpaneelil asuvat nuppu kasutades seisupidur.

3. Seisake mootor ja võtke süütevõti (kui kuulub varustusse) välja.

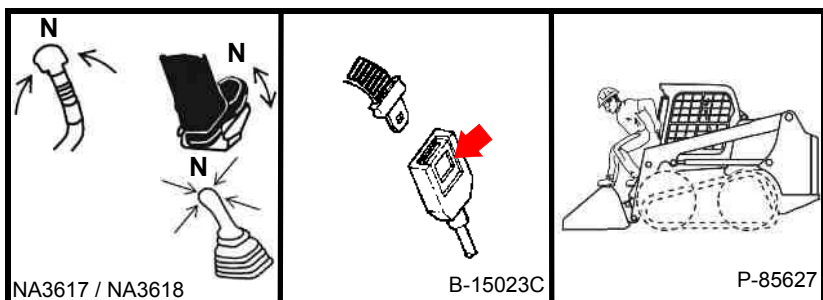

4. Tõstke istmepiire üles.

(Roolimishoovad ja jalgpedaalid või juhtkangid) Seadke juhtseadised NEUTRAALASENDISSE (N) ja veenduge, et tõstesüsteem ning kallutussüsteem oleksid välja lülitatud.

5. Lahtiühendamiseks vajutage klambril asuvat punast nuppu.

6. Kasutage laadurilt lahkumisel käepidemeid, turvajalust ja astmeid.
ÄRGE MINGIL JUHUL MAHA HÜPAKE.

! HOIATUS

VÄLTIGE VIGASTUSI JA ELUOHTLIKKE OLUKORDI

Ärge sõidutage masinal inimesi.
Ärge lubage masina tööalale juuresolijaid.

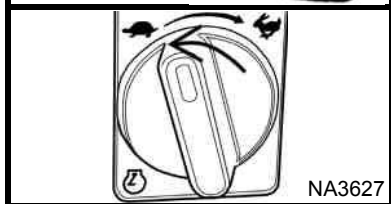
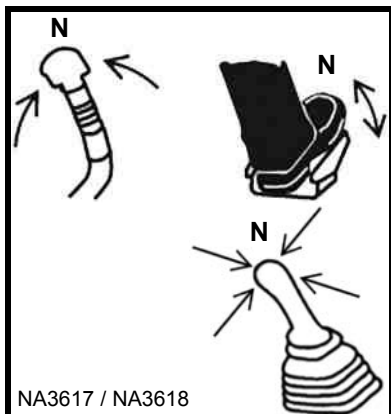

1. Viige juhthoovad ja jalgpedaalid või juhtkangid NEUTRAALASENDISSE (N). Seadke mootori gaasihoob madala tühikäigu asendisse.
2. Pöörake süütevõti asendisse TÖÖTAMINE või vajutage nuppu TÖÖTAMINE / KÄIVITUS.

3. Eelsoojenduse vajadus ja kestus määratakse automaatselt. Oodake, kuni kuval asuv hõõgküünla ikoon või nupu TÖÖTAMINE / KÄIVITUS keskel asuv LED kustuvad.
4. Keerake süütevõti asendisse START või vajutage nuppu NUPP / KÄIVITAMINE; vabastage mootori tööle hakkamisel.
5. Külma ilmaga laske mootoril kuni 5 minutit soojeneda, seejärel võtke seisupidur enne töö alustamist pealt.
6. Vajutage parempoolsel juhtpaneelil asuvat nuppu.
7. Viige mootori gaasihoob kõrge tühikäigu asendisse.

MÄRKUS: Kui laadur seisupiduri vabastamisel liikuma ei hakka, viige roolimisega juhtseadiseid veosüsteemi vabastamiseks kas natukene ette või taha.

Lisateavet saate *Kasutus- ja hooldusjuhendist*.

TAVALISTE JUHTSEADMETEGA KASUTAMINE

Laaduriga sõitmine ja selle juhtimine

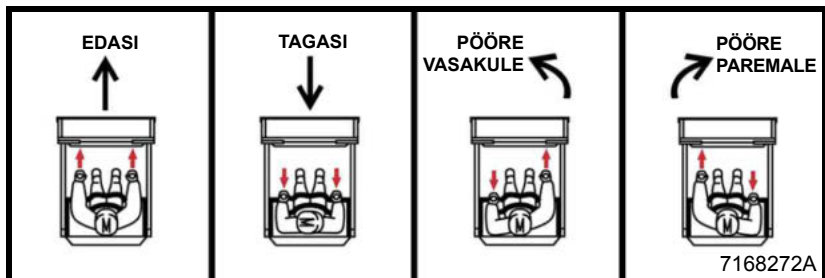

Töste- ja kallutusmehhanismi kasutamine

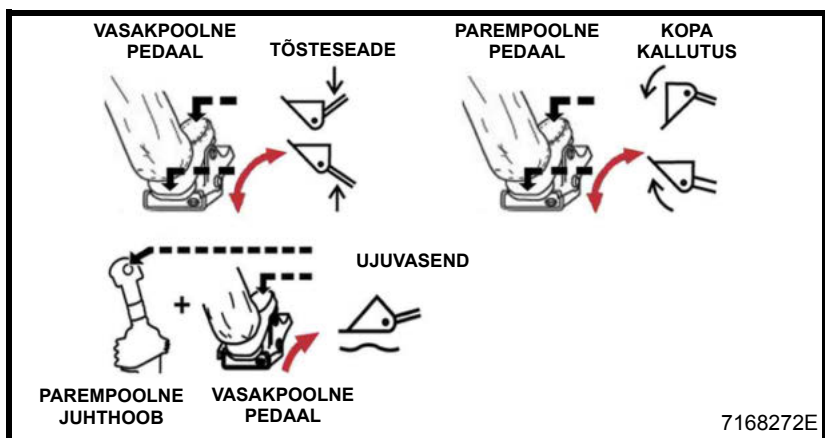

Lisateavet saate *Kasutus- ja hooldusjuhendist*.

JUHTIMINE VALITAVA JUHTHOOVAREŽIIMIS (SJC)

ISO-süsteemi režiim

Vasakpoolne juhtkang

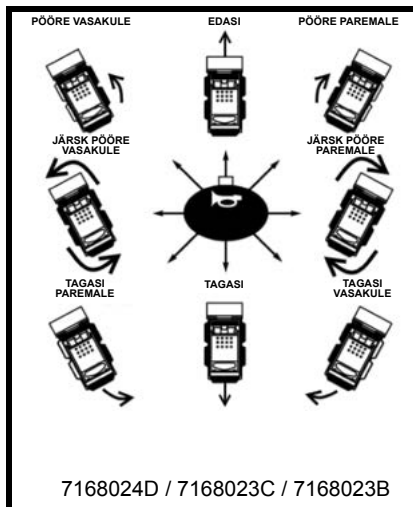

Parempoolne juhtkang

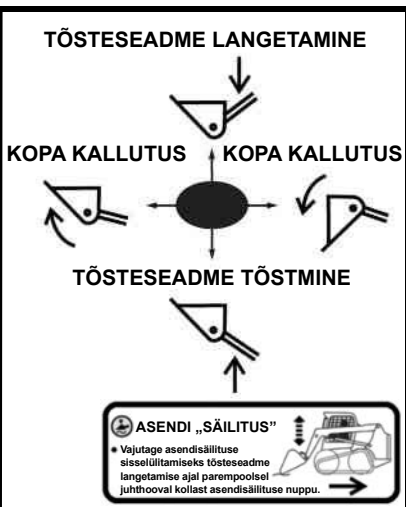

H-süsteemi režiim

Vasakpoolne juhtkang

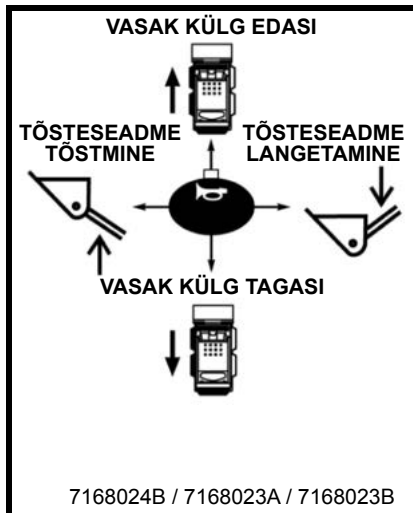

Parempoolne juhtkang



TÖÖSEADISE ÜHENDAMINE

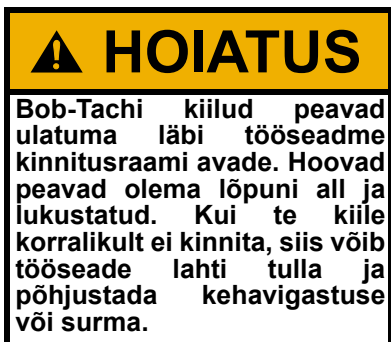

Käsihoovaga Bob-Tachi süsteem

Pöörake Bob-Tach® hoovad lõpuni allapoole, kuni need lukustuvad. Veenduge, et kiilud ulatuvad läbi tööseadme kinnitusraamis olevate avade.

Power Bob-Tach-i süsteem

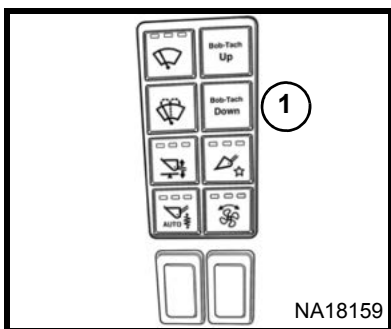

Vajutage vasakul juhtpaneelil nuppu Bob-Tach Wedges down (Bob-Tachi kiilud alla), kuni hoovad jõuavad lõpuni alla ja lukustuvad.

Lisateavet saate *Kasutus- ja hooldusjuhendist*.

Veenduge, et kiilud ulatuvad läbi tööseadme kinnitusraamis olevate avade.

VABASTAGE LISASEADMETE HÜDRAULIKA RÕHK

Lisaseadmete hüdraulikasüsteemis olev rõhk võib teha kiirühenduste ühendamise või lahutamise raskeks.

Laadur

Eesmise tööseadme ühendamine: Lükake otsakud kokku ja hoidke vähemalt viis sekundit. Surve vabastub iseenesest.

Eesmise lisaseadme lahtiühendamine. Lükake otsakud kokku ja hoidke vähemalt viis sekundit. Tõmmake ümbris tagasi, kuni otsakud vabanevad.

Tagumine tööseade: Täpsema teabe saamiseks vaadake kasutus- ja hooldusjuhendit.

Tööseade

Laaduri süsteemide rõhu alt vabastamiseks järgige ettenähtud protseduure.

Pistke lisaseadme ühenduspistik laaduri ühenduspesse ja korrake seejärel ülaltoodud protseduuri. See vabastab lisaseadme hüdraulilise rõhu alt.

⚠ HOIATUS

VÄLTIGE VIGASTUSI JA ELUOHTLIKKE OLUKORDI

- Ärge ületage laaduri lubatud koormust.
- Ärge kasutage tööseadiseid, millel puudub ettevõtte Bobcat Company heakskiit.
- Laadida ning pöörata tohib ainult tasasel horisontaalsel pinnal.
- Hoidke laadung sõitmise ajal madalal.

Kopa täitmine

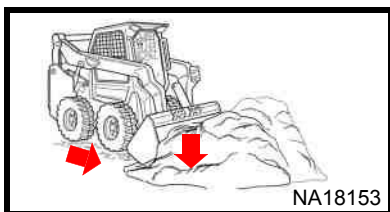

1. Langetage tõsteseade täielikult alla ja kallutage koppa ettepoole, nii et kopp puudutab maapinda.
2. Sõitke materjalikuhja sisse.

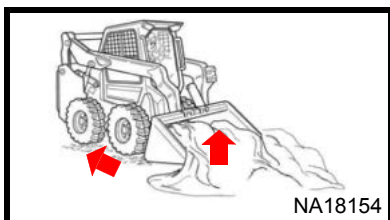

3. Kallutage koppa tahapoole, sõites samas materjali sisse, kuni kopp on täis.
4. Tagurdage kuhjast eemale.

⚠ HOIATUS

VÄLTIGE VIGASTUSI JA ELUOHTLIKKE OLUKORDI

- Hoidke turvavöö tihedalt kinni.
- Istmepiire peab olema langetatud.
- Hoidke jalad alati pedaalidel või jalatugedel ja käed roolimis- ja juhthoobadel.

Kopa tühjendamine

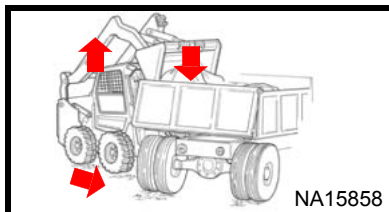

1. Kopa tühjendamiskohta sõitmisel hoidke kopp madalal.
2. Kopa lõikeserva tõstmiseks kallutage koppa tahapoole.
3. Sõitke laaduriga aeglaselt mahakallamiskohale.
4. Kopa otse hoidmiseks kallutage seda tõsteseadme ülestõstmise ajal ettepoole. (Kopa asendi säilitamiseks mudelid.)
5. Kopa tühjendamiseks kallutage see lõpuni ettepoole.

KASUTAMINE (JÄRG)

Augu kaevamine

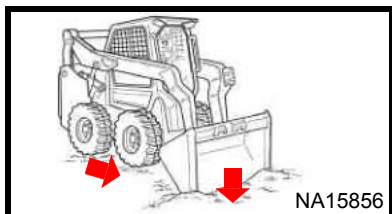

1. Kallutage koppa ettepoole, kuni see puudutab maapinda.
2. Sõitke laaduriga aeglaselt edasi ja kallutage koppa samal ajal ettepoole, nii et see maasse kaevub.

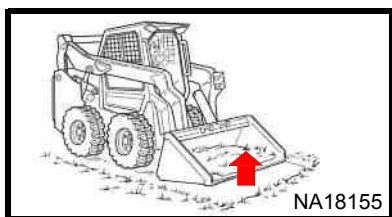

3. Koppa täitumise ajal kallutage seda veidi tahapoole.
4. Kui kopp on täis, kallutage see lõpuni tagasi.

Augu täitmine

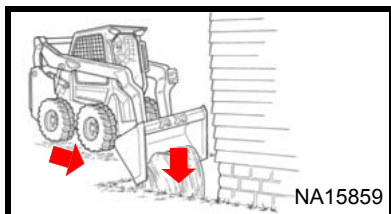

1. Sõitke laaduriga augu poole, kusjuures kopp asetseb võimalikult madalal.
2. Tõstke laaduri tõsteseadet ülespoole ja kallutage koppa ette.

Koppa kasutamine tasandamiseks

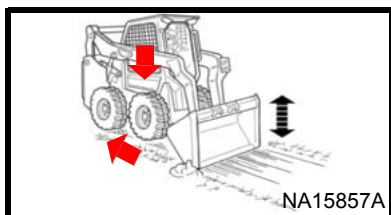

1. Käivitage tõsteseade asendisäilitus.
2. Laaduri tagasisõitmisel liigub kopp pinna tasandamiseks piki maapinda.

KALDPINNAL ÜLES JA ALLA SÖITMINE

⚠ HOIATUS

VÄLTIGE VIGASTUSI JA ELUOHTLIKKE OLUKORDI

- Hoidke laaduri raskem pool alati kallaku suunas.
- Sõitke kaldpinnal alati otse üles või alla.
- Ärge sõitke viltu või risti üle kaldpinna.
- Veenduge, et veojõud oleks piisav.

⚠ HOIATUS

VÄLTIGE VIGASTUSI JA ELUOHTLIKKE OLUKORDI

- Hoidke tõsteseade võimalikult madalal.
- Ärge sõitke ega pöörake laaduriga, mille tõsteseade on üleval. Vaadake sõidusuunas.
- Ärge jätke laadurilt lahkudes mootorit tööle, tõsteseadet üles või seisupidurit rakendamata.

Täis kopaga

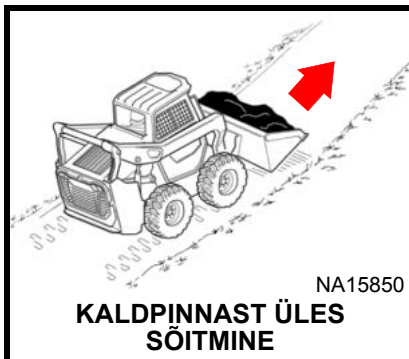

Tühja kopaga

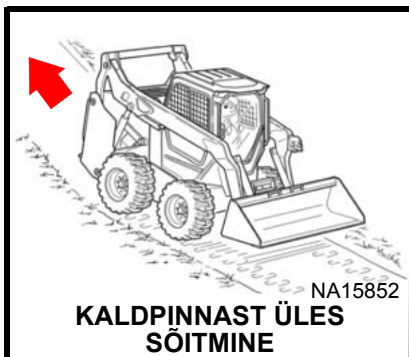

LAADURI TRANSPORTIMINE

Tühja kopaga või ilma lisaseadmeta laadur tuleb transportsõidukile laadida tagurpidi.

Langetage kopp või tööseade maapinnale. Rakendage seisupidur. Seisake mootor. Kinnitage laadur esiotsas ja tagaotsas kettidega transportsõiduki külge. Veenduge, et kasutatavad transport- ja puksiirsõidukid on piisava suuruse ja võimsusega.

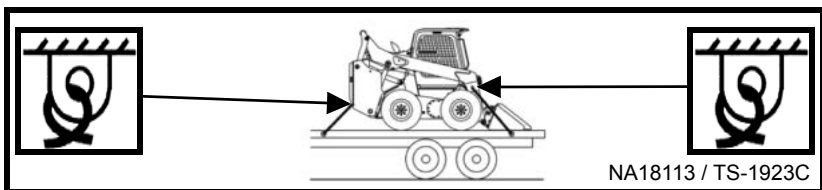
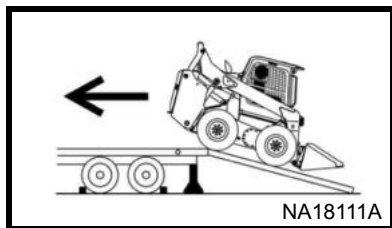

HOOLDUSJUHISED

Kui tõsteseade on hoolduseks üles tõstetud, siis peab selle toetama sobiva toega, millel on ametlik heakskiit.

Tõsteseadme toe paigaldamise ja eemaldamise juhised leiata laadurile kinnitatud sildilt või kasutus- ja hooldusjuhendist. Kahjustada saamise korral vahetage välja.

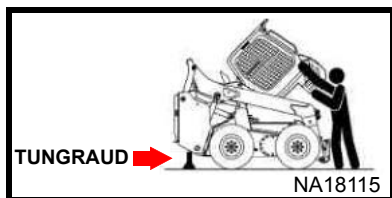
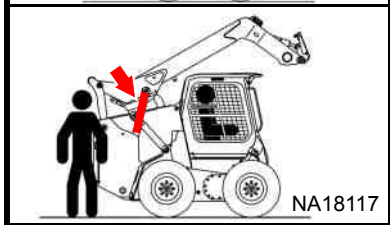

Järgneva kohta lähema informatsiooni saamiseks vaadake kasutus- ja hooldusjuhendit:

1. Juhikabiini tõstmine ja langetamine.
2. Laaduri blokeerimine.

DIAGNOSTIKA HOOLDUSKOODID

Standardkuva



1. Valige navigatsioonikäepidemete ikoon.

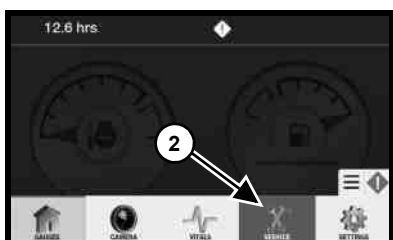

2. Valige ikoon SERVICE.



3. Valige ikoon View Service Codes (Teeninduskoodide vaatamine).

Puutekuva



1. Valige ikoon SERVICE.



2. Kerige alla ja valige ikoon View Service Codes (Teeninduskoodide vaatamine).

Need koodid aitavad Bobcati laaduri jälgitavate funktsioonide tööd analüüsida. Osa hooldustöödest võivad teha AINULT BOBCATI VASTAVA KVALIFIKATSIOONIGA HOOLDUSTÖÖTAJAD.

MÄRKUS: Mitme hoolduskoodi kuvamine ja / või muud ebatavalised nähtused võivad esineda rooste või halva massiühenduse tõttu. Kontrollige massi- ja akuühendusi.

Lisateavet saate *Kasutus- ja hooldusjuhendist*.





HOIATUS

VÄLTIGE VIGASTUSI JA ELUOHTLIKKE OLUKORDI

- Enne kütuse lisamist seisake mootor ja laske sellel maha jahtuda. **ŠUITSETAMINE ON KEELATUD!**
- Ükskõik millise hüdraulikatoru, vooliku, ühenduse, komponendi või osa lahtiühendamine või lõdvendamine võib põhjustada tõsteseadmete allalangemist. Ärge minge laaduri ülestõstetud tõsteseadme alla, kui see ei ole toestatud sobiva ametlikult tunnustatud tõsteseadmetoega. Kahjustada saamise korral vahetage välja.
- Ärge kunagi minge tõsteseadmete või tõstesilindrite alla ega küünitage nende alla, kui heakskiidetud tõsteseadme tugiseadet ei ole paigaldatud. Kahjustada saamise korral vahetage välja.
- Kui turvatõkke tõstmisel tõste- ja kallutusfunktsioonid ei deaktiveeru, hooldage turvatõket.
- Kui BICS-turvasüsteem ei lülita tõste-, kallutus- ja veomehhanismi välja, siis pöörduge edasimüüja poole.
- Ärge tõstke ega langetage juhikabiini (ROPS / FOPS), kui te ei ole eelnevalt lugenud kasutus- ja hooldusjuhendis või hooldusjuhendis toodud. Paigaldage laaduri tagumiste nurkade alla tungrauad või klotsid.
- Ärge kunagi kasutage hõõgküünaldega või õhu sissevõtu soojendusega varustatud diiselmootoris eetrit ega käivitusvedelikku. Kasutage ainult mootori tootja poolt heakskiidetud käivitusabisid.
- Hoidke laaduri tagauks suletuna, v.a hooldustööde tarvis.
- Hoidke mootori ümbrus kergestiüttivatest ainetest puhas.
- Ärge kandke masina läheduses lahtisi riideid, pikki kinnitamata ja katmata juukseid ega ehteid.
- Kandke masina hooldamise ajal kaitseprille, vajadusel ka kiivrit ja muid isiklikke kaitsevahendeid.
- Kui ühendate masina *abikäivituseks* abiaku, ühendage negatiivne kaabel alati viimasena mootoriga, mitte kunagi akuga. Kui hakkate laaduri *abikäivituse* kaableid lahutama, siis võtke negatiivne kaabel (-) alati esimesena mootorilt lahti. Ärge mingil juhul laadige ega *kasutage abiakuna* külmunud akut.
- Plii-happe tüüpi akudest eraldub kergsüttivaid ja plahvatusohtlikke gaase. Hoidke keevituskaared, sädemed, leegid ja süüdatud tubakatooted akust eemal.
- Akuhape põhjustab tõsiseid põletushaavu. Happega kokkupuutumisel peske seda kohta mitu minutit veega. Kui hape satub silma, pöörduge kohe arsti poole.
- Hüdraulikasüsteemi lekete kontrollimiseks kasutage papitükki. Surve all lekkiv vedelik võib tungida läbi naha ja tekitada raskeid kehavigastusi. Vedeliku tungimisel nahka või silma pöörduge viivitamatult vastavaid traumasid tundva arsti poole.

See käsiraamat on saadaval ingliskeelsena ja paljudes teistes keeltes. Täpsemat teavet käsiraamatu tõlgete kohta saate Bobcati edasimüüjalt.