



Bobcat®

R-Seeria

JUHI KÄSIRAAMAT

Bobcati kompaktsed roomiklaadurid
Bobcati blokeeruva juhtsüsteemiga (BICS™)

Mudelid: T60-d, T70-d



HOIATUS

KEHAVIGASTUSTE VÕI SURMA VÄLTIMINE

- Ärge kunagi kasutage laadurit vastava väljaõppeta. Lugege läbilaadurile kinnitatud sildid (kleebised), kasutus- ja hooldusjuhend ning käesolev käsiraamat.
- Enne laaduriga tööle asumist kinnitage alati turvavööja langetage juhiistme turvatõke. Hoidke jalad pedaalidel või jalatugedel ja käed roolihoobadel või juhtkangidel.
- Ärge kunagi kasutage laadurit ilma juhikabiinita, millel on ROPS ja FOPS heakskiit.
- Kandke kopp või tööseade alati võimalikult madalal.
- Ärge liikuge ega pöörake tõstehoovad ülespoole. Vaadake sõidusuunas.
- Pööramine, koorma laadimine ja mahalaadimine peab toimuma tasasel maapinnal.
- Ärge ületage lubatud nimikoormust.
- Enne juhiistmelt lahkumist:
 - Langetage tõsteseade.
 - Langetage tööseade kindlalt maapinnale.
 - Rakendage seisupidur.
 - Seisake mootor. Võtke süütevõti süütelukust välja (kui masin on sellega varustatud).
 - Tõstke juhiistme turvatõke üles ja vabastage turvavöö.
 - Viige kõik juhtimisseadised NEUTRAALASENDISSE.
- Ärge kunagi ehitage laadurit ümber või kasutage tööseadmeid, mis ei ole Bobcat® Company poolt heaks kiidetud.
- Ärge sõidutage masinal inimesi. Ärge lubage masina tööalale juuresolijaid.

LAADURI KIRJELDUS

Laaduri tundmaõppimiseks lugege läbi käesolev käsiraamat, kasutus- ja hooldusjuhend ning laadurile kinnitatud sildid (kleebised). Laaduri iga mudeli üksikasjalikud joonised leiata kasutus- ja hooldusjuhendist. Alltoodud joonised on mitme mudeli jaoks ühised. Asendage kahjustatud ja puuduvad sildid (kleebised) uutega, nagu on näidatud kasutus- ja hooldusjuhendis.

Küsige iga kasutusviisi puhul edasimüüjalt nõu kasutatavate tööseadiste kohta. Teavet koppade ja tööseadmete maksimaalse nimikoormuse kohta leiata kasutus- ja hooldusjuhendist ning võite küsida edasimüüjalt. Eritööde jaoks küsige edasimüüjalt teavet vajaliku atesteeritud seadmestiku kohta, nagu näiteks kaitsed, hoiatusseadised või spetsiaaltuled.

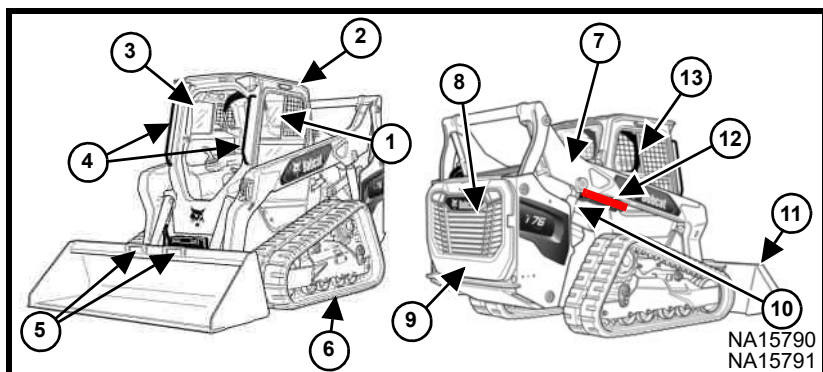

VIIDE	KIRJELDUS	VIIDE	KIRJELDUS
1	Kasutus- ja hooldusjuhend ning juhi käsiraamat	7	Tõsteseade
		8	Tagurdamismärguanne
2	Juhikabiin (ROPS ja FOPS)	9	Tagaluuk
3	Juhiiste koos turvavööga	10	Tõstesilinder (mõlemal küljel)
4	Käepidemed	11	Kopp
5	Astmed	12	Tõsteseadme tugiseade
6	Roomik	13	Juhiistme turvatõke

ERIKASUTUSKOMPLEKT

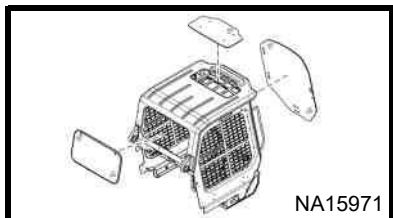

Saadaval erirakendustele, et piirata materjali sissetungimist kabiini avaustest. Komplekti kuulub 12,7 mm (0,5") paksune polükarbonaadist esiüks, ülemine ja tagumine aken. Polükarbonaadist katusaken kuulub standardvarustusse.

METSATÖÖDE UKSE- JA AKNAKOMPLEKT

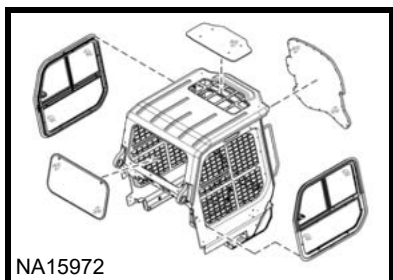

Tuleb kasutada metsatöökomplekti ühe osana, et kaitsta laaduri sisemust lendava prahi ja esemete eest. Komplekti kuuluvad 19,1 mm (0,75") paksune lamineeritud polükarbonaadist esiukse aken, polükarbonaadist küljeaken ja polükarbonaadist tagumised aknad. Polükarbonaadist katusaken kuulub standardvarustusse.

Täpsema teabe saamiseks vaadake *kasutus- ja hooldusjuhendit*.

LAADURISSE SISENEMINE JA SELLEST VÄLJUMINE

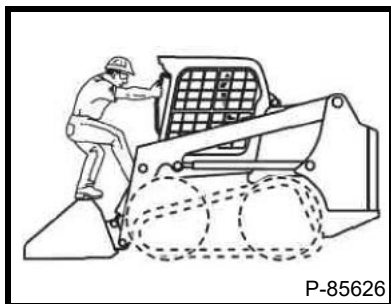

1. Kasutage laadurisse sisenemiseks astmeid, turvajalust ja käepidemeid.

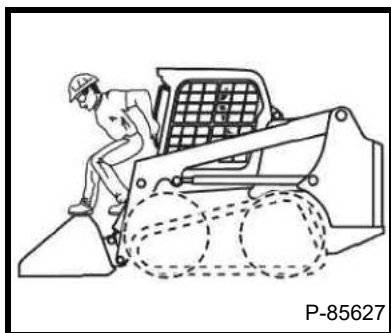

2. Kasutage laadurilt lahkumisel käepidemeid, turvajalust ja astmeid. **ÄRGE MINGIL JUHUL MAHA HÜPAKE.**

STANDARDNE KUVAPANEEL

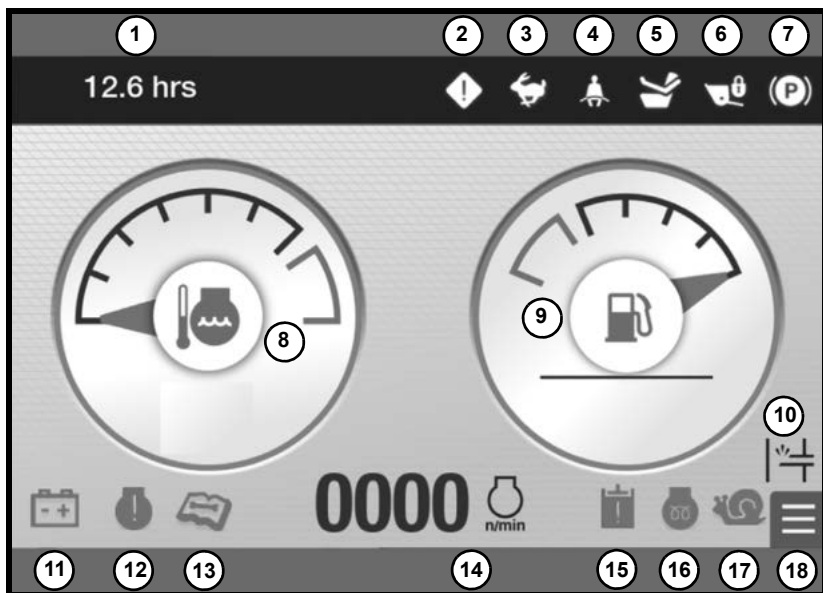

VIIDE	KIRJELDUS	VIIDE	KIRJELDUS	VIIDE	KIRJELDUS
1	Töötunniarvesti	7	Seisupidur aktiveeritud	13	Aeg hooldus teha
2	Üldhoiatus	8	Mootori jahutusvedeliku temperatuur	14	Mootori kiirus (p/min)
3	Kahekiiruseline	9	Kütus	15	Hüdrovedeliku madal rõhk
4	Turvavöö märgutuli	10	Toimub kütusega eeltäitmine	16	Hõõgküünlad on aktiveeritud
5	Juhiistme turvatõke on tõstetud	11	Aku väike pinge	17	Kiiruse juhtimine on rakendatud
6	Tõstmise kallutamise blokeerimine ja	12	Mootori tõrge	18	Navigatsioonikä epide

Täpsema teabe saamiseks vaadake *kasutus- ja hooldusjuhendit*.

PUUTETUNDLIK KUVAPANEEL



VIIDE	KIRJELDUS	VIIDE	KIRJELDUS	VIIDE	KIRJELDUS
1	Juht / ühendatud seade	9	Süsteemipinge	17	Olekunäidikud
2	Jooksev kellaageg	10	Kütus	18	Möödikud
3	Olekunäidikud	11	Hüdrovedeliku temperatuur	19	Kaamera
4	Helitugevuse juhtnupp	12	Mootori jahutusvedeliku temperatuur	20	Telefon
5	Olulised näidud	13	Kütus	21	Heli
6	Masina seadistused	14	Olekunäidikud	22	Hooldus
7	Töötunniarvesti	15	Suunatuledge nupp	23	Tööseadmed
8	Mootoriõli rõhk	16	Mootori kiirus (p/min)	24	Sätted

Täpsema teabe saamiseks vaadake *kasutus- ja hooldusjuhendit*.

VASAKPOOLNE JUHTPANEEL

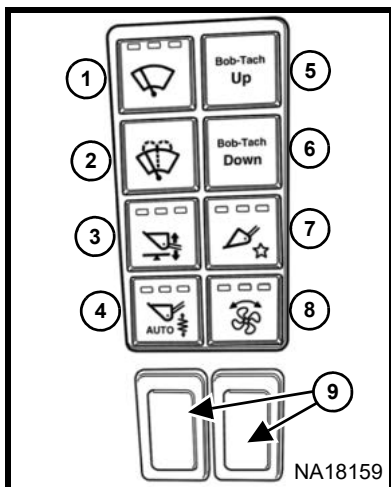

VIIDE	KIRJELDUS
1	Esiklaasi puhasti (valikuline)
2	Esiklaasi pesur (valikuline)
3	Kahesuunaline kopa liigutamine (valikuline)
4	Automaatne sõidujuhtimine (valikuline)
5	Power Bob-Tach kiilud üles (valikuline)
6	Power Bob-Tach kiilud alla (valikuline)
7	Ei kasutata
8	Tagasikäiguventilaator (valikuline)
9	Tarvikute lülitid (valikuline)

PAREMPOOLNE JUHTPANEEL

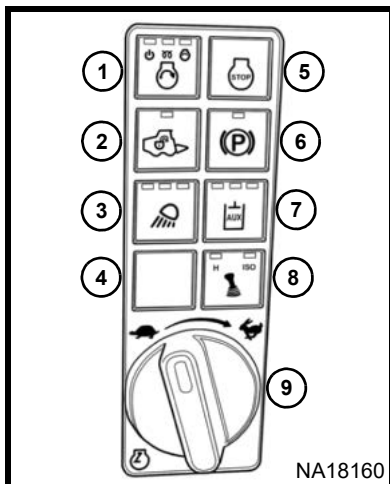

VIIDE	KIRJELDUS
1	Töötamine / Käivitus *
2	Käitamine
3	Tuled
4	Ei kasutata
5	Stopp *
6	Seisupidur
7	Tööseadme hüdraulika
8	Valitav juhthoovarežiim (SJC)
9	Mootori gaasihoob

* Saadaval on ka võtmega süütekplekt.

Täpsema teabe saamiseks vaadake *kasutus- ja hooldusjuhendit*.

**REGULAATORNUPP
(STANDARDKUVA)**

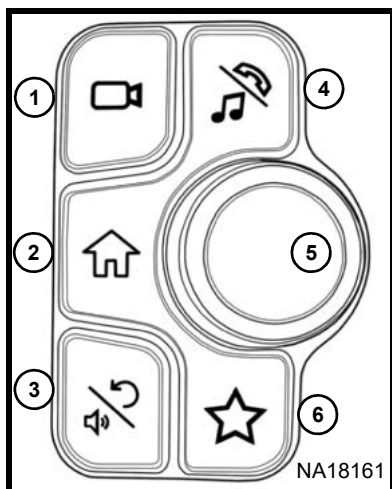

VIIDE	KIRJELDUS
1	Tahavaatekaamera
2	Möödikud
3	Tagasi
4	Ei kasutata
5	Pöördnupp
6	Ei kasutata

**REGULAATORNUPP
(PUUTEKUVA)**

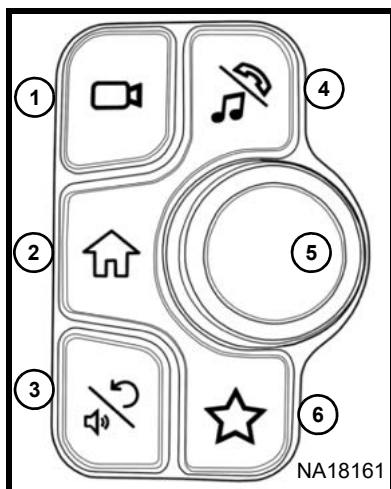

VIIDE	KIRJELDUS
1	Tahavaatekaamera / täisekraaniga tahavaatekaamera
2	Näidikud / olulised näidud
3	Helitugevus / navigeerimine
4	Heli / telefon
5	Pöördnupp
6	Lemmik

Täpsema teabe saamiseks vaadake *kasutus- ja hooldusjuhendit*.

BOBCATI BLOKEERIMISSÜSTEEM (BICS)

Kasutamine

BICS-süsteemi puhul peab laaduri juht istuma tööasendis juhiistmel, juhiistme turvatõke peab olema alla pööratud ja laaduri mootor sisse lülitatud, alles seejärel saab laadurit juhtima hakata.

⚠ HOIATUS

KEHAVIGASTUSTE VÕI SURMA VÄLTIMINE

Bobcati blokeerimissüsteem (BICS) peab desaktiveerima tõstmis-, kallutamis- ja veojõufunktsioonid. Kui seda ei juhtu, pöörduge hoolduse korraldamiseks edasimüüja poole. **ÄRGE** süsteemi omavoliliselt muutke.

Laaduri funktsioonide kasutamiseks peavad ülemisel parempoolsel koval asuvad kolm BICS-i ikooni olema VÄLJAS ja käitamispupu LED peab olema SEES.

BICS-i ikoonid

①

②

③

NA3635

1. EI POLE, kui juhiistme turvatõke on all.
2. EI PÕLE, kui tõste ja kallutuse hüdraulikafunktsioon saab kasutada.

3. EI PÕLE, kui laaduriga saab edasi-tagasi sõita.

Kui istme turvatõke tõstetakse üles ning langetatakse, vajutage käitamispupu uuesti.

Tööseadmete hüdraulikasüsteem

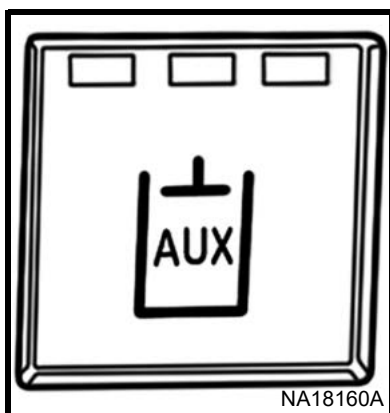

Kui laaduri juht istub juhiistmel ja tõstab juhiistme turvatõkke üles, siis lülitub tööseadmete hüdraulikasüsteem välja. Töötamisrežiimi uuesti valimiseks vajutage parempoolsel juhtpaneelil asuvat lisahüdraulika nuppu.

BOBCATI BLOKEERIMISSÜSTEEM (BICS) (JÄRG)

Tõsteseadme möödavooluventiil

Tõsteseadme möödalülitust, mis asub paremal pool juhi taga, kasutatakse tõsteseadme langetamiseks juhul, kui seda ei ole võimalik tavameetodil teha.

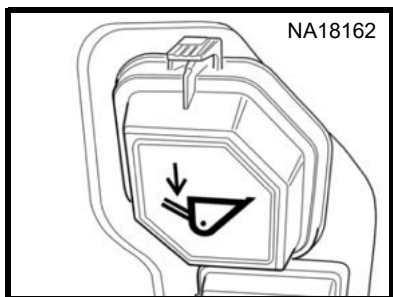

Vajutage ülemine lukustusriiv alla, et all asuvate hingedega kate avaneks.

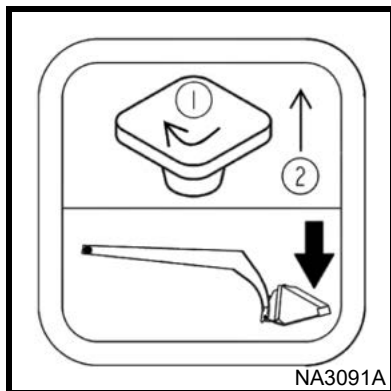

1. Pöörake nuppu 90° päripäeva.
2. Tõmmake nupp välja ja hoidke selles asendis, kuni tõsteseade langeb.

⚠ HOIATUS

KEHAVIGASTUSTE VÕI SURMA VÄLTIMINE

Enne juhiistmelt lahkumist langetage tõsteseade, raken-
dage seisupidur ja seisake
mootor. Tõstke juhiistme
turvatõke üles ja viige kõik
juhtimisseadised neutraal-
sendsisse.

Täpsema teabe saamiseks vaadake *kasutus- ja hooldusjuhendit*.

KÜBEMEFILTRI (DPF) SÜSTEEM

Kirjeldus

Mootori väljalaskesüsteem on varustatud diislikütuse tahkete osakeste filtriga (DPF). Kübemefilter on heitmeid vähendav seade, mis kõrvaldab heitgaasidest diislikütuse põlemata tahmaosakesed (nõe). Diislikütuse tahkete osakeste filter püüab tahmaosakesed kinni ja kogub neid kuni ärapõletamiseni.

Kogunenud tahmaosakeste ärapõletamist nimetatakse regenereerimiseks. Regenereerimisrežiimi on viis.

Juhi käsutuses on ka keelamisrežiim, kuid seda peaks kasutama vaid vajaduse tekkimisel. Pikaajaline kasutamine võib DPF-i tõsiselt kahjustada.

Automaatne regenereerimine

Masina igal käivitamisel valitakse vaikimisi automaatne regenereerimisrežiim.

Mootori juhtseade jälgib tahma kogust ja teostab regenereerimist automaatselt.

Regenereerimine võib kesta üle 30 minuti.

Soovitatav on lasta masinal töötada kõrgel tühikäigul, kuni regenereerimise lõpuni.

DPF-i ikoonid

Kuval asuvad järgmised ikoonid annavad teada regenereerimise olekust:

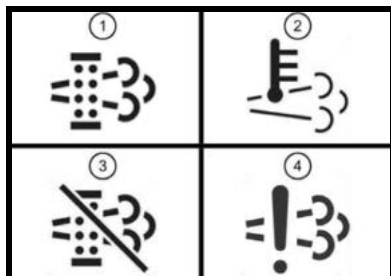

1. DPF – ilmub aktiivse regenereerimise ajal.

Vilkumise korral nõuab masin, et juht aktiveeriks vilkumisel sund- või sunnitud pargitult regenereerimise.

2. Kuum väljalaskesüsteemi temperatuur (HEST) – ilmub aktiivse regenereerimise ajal näitamaks, et heitmed ja heitgaasid võivad olla kuumad.

3. Keelamine – ilmub, kui juht on valinud keelamisrežiimi.

Vilkumise korral nõuab masin, et juht aktiveeriks automaatse regenereerimise.

4. Heitmete tõrge – ilmumine annab märku, et DPF-süsteemil on probleem.

Täpsema teabe saamiseks vaadake *kasutus- ja hooldusjuhendit*.

JUHTSEADMETE KIRJELDUS

Laaduril on kaks juhtimisrežiimi:

- Standardsed juhtseadised (ei ole saadaval kõigis piirkondades)
- Valitav juhthoovarežiim (SJC)

Tavalised juhtseadised

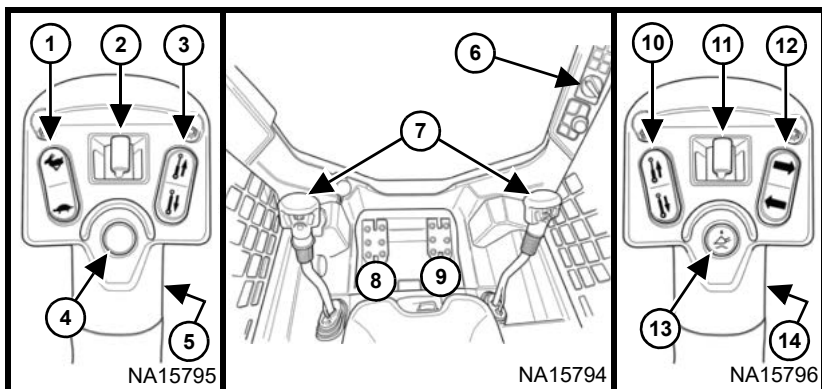

VIIDE	KIRJELDUS	VIIDE	KIRJELDUS
1	Kahe kiirusega juhtimine (valikuline) – kiire kiiruse valimiseks vajutage lüliti ülaosa, madala kiiruse jaoks aga alumist osa	8	Tõsteseadme pedaal
2	Tagumise tööseadme hüdraulikasüsteemi nupp (valikuline) Samuti: Tööseadme funktsioonide juhtimine	9	Kallutuspedaal
3	Tööseadme funktsioonide juhtimine	10	Tööseadme funktsioonide juhtimine
4	Ei kasutata	11	Eesmise tööseadme hüdraulikasüsteemi nupp
5	Eesmine helisignaal	12	Suunatulede nupp (lisa)
6	Mootori gaasihoob	13	Asendisäilituse nupp
7	Roolimishoovad	14	Tööseadmete hüdraulika pidevvoolu nupp

Täpsema teabe saamiseks vaadake *kasutus- ja hooldusjuhendit*.

JUHTIMISSEADMETE TUVASTAMINE (JÄRG)

Valitav juhthoovarežiim (SJC)

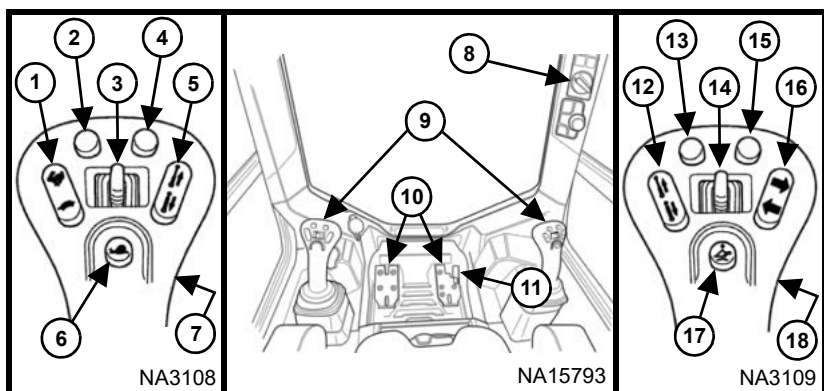

VIIDE	KIRJELDUS	VIIDE	KIRJELDUS
1	Kahe-kiirusega juhtimine (valikuline) – kiire kiiruse valimiseks vajutage lüliti ülaosa, madala kiiruse jaoks aga alumist osa. Samuti: sõidukiiruse suurendamine / vähendamine kiiruse juhtimisel	10	Jalatoed
2	Vt allpool *	11	Mootori gaasipedaal (jalaga opereeritav)
3	Tagumise tööseadme hüdraulikasüsteemi nupp (valikuline) Samuti: Tööseadme funktsioonide juhtimine	12	Tööseadme funktsioonide juhtimine
4	Vt allpool *	13	Vt allpool *
5	Tööseadme funktsioonide juhtimine	14	Eesmise tööseadme hüdraulikasüsteemi nupp
6	Kiiruse juhtimine – sisselülitamiseks vajutage; väljalülitamiseks vajutage uuesti	15	Vt allpool *
7	Eesmine helisignaal	16	Suunatulede nupp (lisa)
8	Mootori gaasihoob (käsitsi opereeritav)	17	Asendisäilituse nupp
9	Juhtkangid	18	Tööseadmete hüdraulika pidevvoolu nupp

* Täpsemad juhtfunktsioonid ja lisateavet teiste juhtseadiste kohta leiate *Kasutus- ja hooldusjuhendist*.

SJC JUHTREŽIIMI VALIMINE

SJC korral saab laaduri juhtimiseks kasutada ühte kahest pöörämissüsteemist. Nupp asub parempoolsel juhtpaneelil.

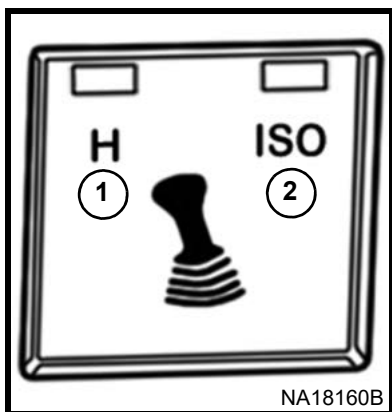

1. H-süsteem – H-süsteemi valimiseks vajutage nuppu, kuni H-LED hakkab vilkuma. Seejärel vajutage käitamisenuppu.

H-süsteemis juhivad mõlemad juhthoovad sõitmist ja pöörämist.

2. ISO-süsteem – ISO-süsteemi valimiseks vajutage nuppu, kuni ISO-LED hakkab vilkuma. Seejärel vajutage käitamisenuppu.

ISO-süsteemis juhivad vasak juhthoov sõitmist ja pöörämist.

! HOIATUS

LAADURI SOOVIMATU
LIIKUMINE VÕIB
PÕHJUSTADA
KEHAVIGASTUSTE VÕI
SURMAGA LÕPPEVA
ÕNNETUSJUHTUMI

- Sõitmise ja kallutamise funktsioonid töötavad igas režiimis eri juhthoovadega.
- Enne masina kasutamist tehke endale selgeks valitud juhtimisrežiim.

Täpsema teabe saamiseks vaadake *kasutus- ja hooldusjuhendit*.

HOIATUS

Kasutage kindlasti juhikabiini, mille-turvakaar (ROPS) ja turvakatus (FOPS)-on konstrueeritud just selle laaduri jaoks. Ilma Bobcati poolse heakskiiduta teostatud kabiini muudatused võivad vähendada masinajuhi kaitstust ning selle tagajärjeks võib olla raske vigastus või isegi surm. Enne laaduriga töötama asumist kinnitage alati turvavöö ja langetage juhiistme turvatöke.

- Kontrollige turvavööd ja kahjustuste korral asendage see uuega.
- Kontrollige juhikabiini turvakaart (ROPS ja FOPS) ja selle kinnitusi.
- Kontrollige juhiistme turvatöket ja blokeerimist. Kui istme turvatöke on üles tõstetud, peavad tõste-, kallutus- ja veosüsteemid olema välja lülitatud.
- Kontrollige Bobcati blokeerimissüsteemi (BICS).
- Kontrollige eesmist helisignaali, tagurdamisalarmi ja tagurdamiskaamera korrektset toimimist.
- Remontige kõik katkised ja lahtised masinaosad.

- Puhastage mootor kergestisüttivast materjalist.
- Puhastage jalgpedaalide / jalatoe ala.
- Kontrollige mootoriõli taset.
- Kontrollige hüdraulikaõli taset.
- Kontrollige mootori õhufiltrisüsteemi vigastuste või lekete osas.
- Kontrollige mootori jahutussüsteemi kahjustuste või lekete suhtes; puhastage hüdrovedeliku jahuti / radiaatori koostu ja tagavõret; kontrollige mootori jahutusvedeliku taset.
- Määrige pöördtelje sõrmed.
- Vahetage vastavalt vajadusele turvajalused ja turvamärgised kleebised).
- Kontrollige tõsteseadme tugiseadet kahjustuse suhtes.
- Kontrollige, et roomikud ei oleks kahjustatud.
- Jälgige juhtpaneelil kütuaset, jahutusvedeliku temperatuuri ja õhupuusti seisundit.

Teenindusjuhised leiate mootoriruumis olevalt hoolduse kontroll-lehelt ja hoolduskava sildilt.

Hooldusprotseduurid leiate *Kasutus- ja hooldusjuhendist*.

ENNE LAADURI KASUTAMIST

⚠ HOIATUS

Ärge mitte mingil juhul kasutage masinat plahvatusohtlikku tolmu või gaase sisaldavas keskkonnas või kohas, kus mootori heitgaasid võivad kokku puutuda tuleohtliku ainega. Hoiatuste eiramine võib põhjustada vigastusi või surma.

1. Reguleerige juhiiste nii, et kõiki juhtseadiseid oleks mugav kasutada.

TAGASITÖMMATAV TURVAVÖÖ

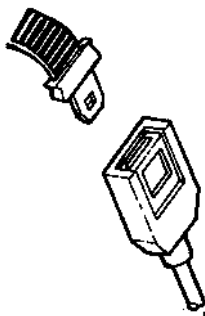

B-15023A

2. Kinnitage turvavöö. Reguleerige turvavöö nii, et rihm oleks tihedalt ümber teie puusade alumise osa.

⚠ HOIATUS

Takistusele otsasõit suurel kiirusel (kahekiiruselise juhtimise puhul) võib põhjustada tõsise või surmava vigastuse.

Kõrges töökiiruste vahemikus töötamiseks kinnitage alati üle öla turvavöö, et oleks tagatud täiendav turvalisus.

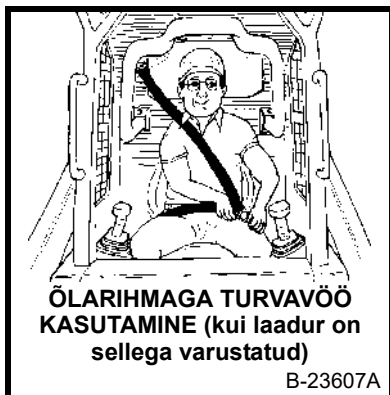

ÖLARIHMAGA TURVAVÖÖ
KASUTAMINE (kui laadur on sellega varustatud)

B-23607A

3. Ühendage ölarihm sülerihmaga. Tõmmake sülerihm üle külje ja kinnitage.

ENNE LAADURI KASUTAMIST (JÄRG)

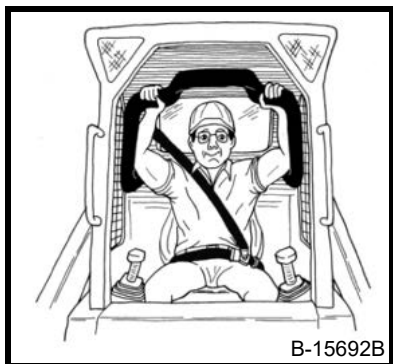

4. Enne laaduri kasutamist langetage istme turvatõke. Hoidke jalad kogu aeg jalgpedaalidel või jalatugedel.

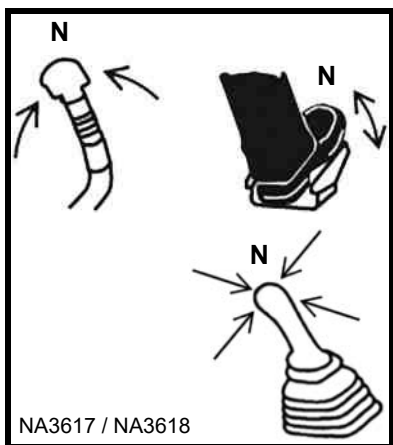

5. Viige juhthoovad ja jalgpedaalid või juhtkangid NEUTRAALASENDISSE (N).

LAADURILT LAHKUMINE

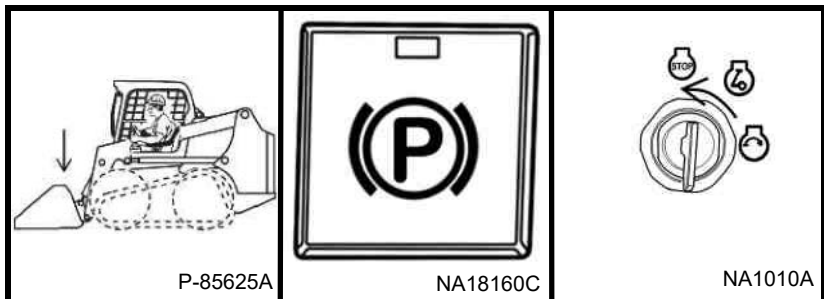

Enne juhiistmelt lahkumist:

1. Langetage tõsteseadmed ja asetage tööseade kindlalt maapinnale.

2. Rakendage parempoolsel juhtpaneelil asuvat nuppu kasutades seisupidur.

3. Seisake mootor ja võtke süütevõti (kui kuulub varustusse) välja.

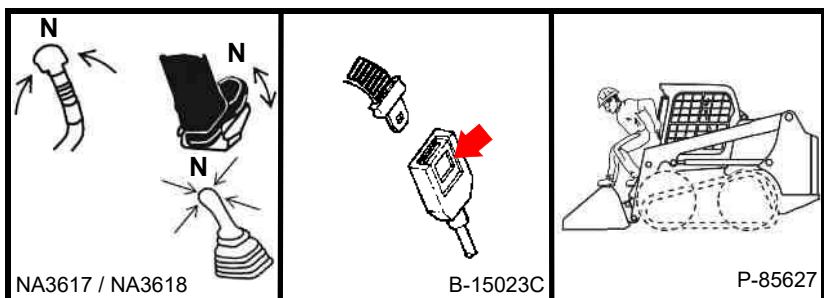

4. Tõstke juhiistme turvatõke üles.

(Roolimishoovad ja jalgsedaalid või juhtkangid) Seadke juhtseadised NEUTRAALASENDISSE (N) ja veenduge, et tõstesüsteem ning kallutussüsteem oleksid välja lülitatud.

5. Lahtiühendamiseks vajutage klambril asuvat punast nuppu.

6. Kasutage laadurilt lahkumisel käepidemeid, turvajalust ja astmeid.

ÄRGE MINGIL JUHUL MAHA HÜPAKE.

⚠ HOIATUS

KEHAVIGASTUSTE VÕI SURMA VÄLTIMINE

Ärge sõidutage masinal
inimesi. Ärge lubage masina
töölale juuresolijaid.

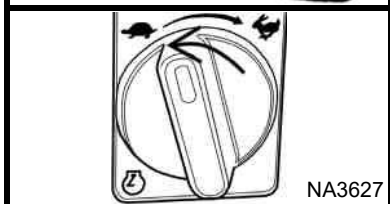
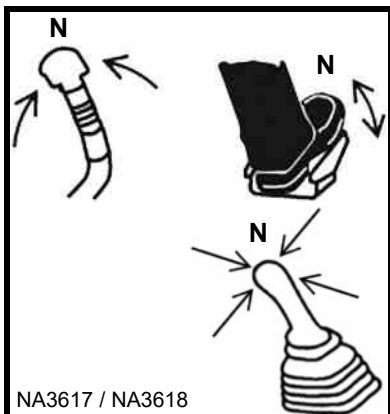

1. Viige juhthoovad ja jalgpedaalid või juhtkangid NEUTRAALASENDISSE (N). Seadke mootori gaasihoob madala tühikäigu asendisse.
2. Pöörake süütevõti asendisse TÖÖTAMINE või vajutage nuppu TÖÖTAMINE / KÄIVITUS.

3. Eelsoojenduse vajadus ja kestus määratakse auto- maatselt. Oodake, kuni kuval asuv hõõgküünla ikoon või nupu TÖÖTAMINE / KÄIVITUS keskel asuv LED kustuvad.
4. Keerake süütevõti asendisse START või vajutage nuppu NUPP / KÄIVITAMINE; vabastage mootori tööle hakkamisel.
5. Külma ilmaga laske mootoril kuni 5 minutit soojeneda, seejärel võtke seisupidur enne töö alustamist pealt.
6. Vajutage parempoolsel juhtpaneelil asuvat nuppu.
7. Viige mootori gaasihoob kõrge tühikäigu asendisse.

MÄRKUS. Kui laadur seisupiduri vabastamisel liikuma ei hakka, viige roolimise juhtseadiseid veosüsteemi vabastamiseks kas natukene ette või taha.

Täpsema teabe saamiseks vaadake *kasutus- ja hooldusjuhendit*.

TAVALISTE JUHTSEADMETEGA KASUTAMINE

Laaduriga sõitmine ja selle juhtimine

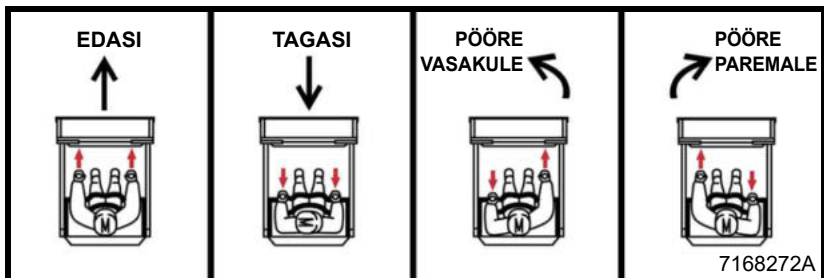

Töste- ja kallutusmehhanismi kasutamine

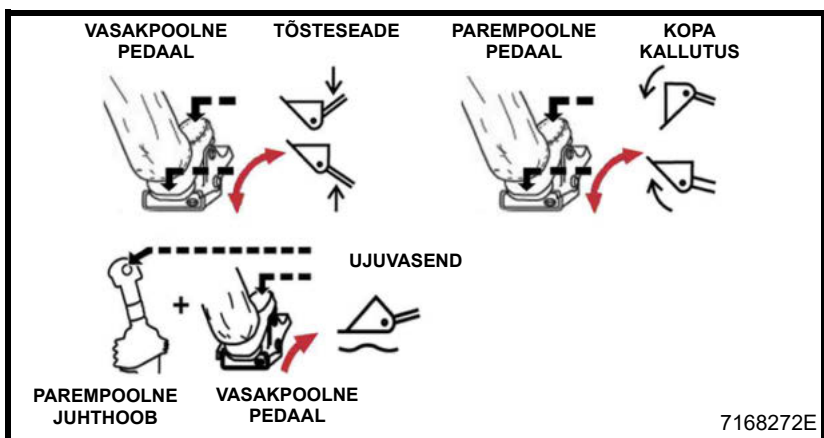

Täpsema teabe saamiseks vaadake *kasutus- ja hooldusjuhendit*.

JUHTIMINE VALITAVA JUHTHOOVAREŽIIMIS (SJC)

ISO-süsteemi režiim

Vasak juhtkang

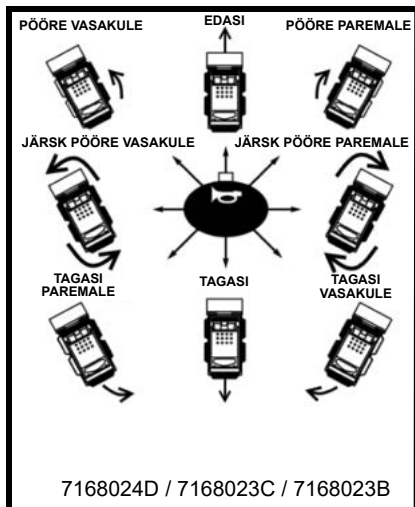

Parem juhtkang

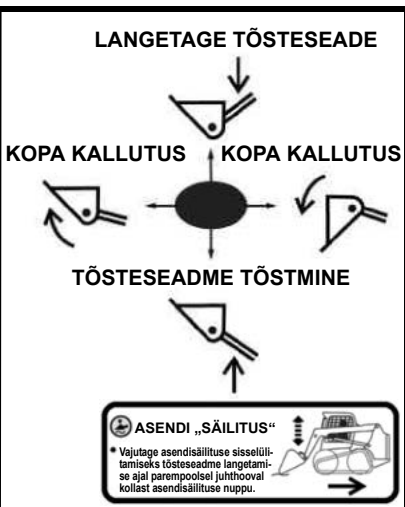

H-süsteemi režiim

Vasak juhtkang

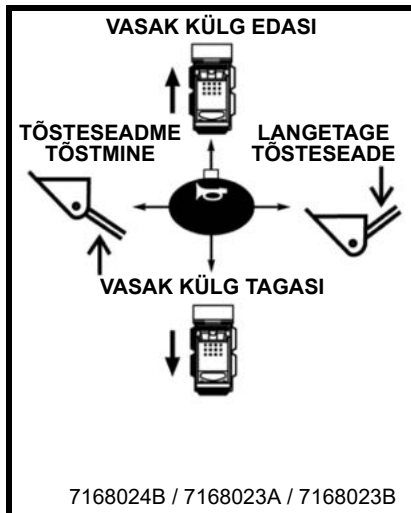

Parem juhtkang



TÖÖSEADME ÜHENDAMINE

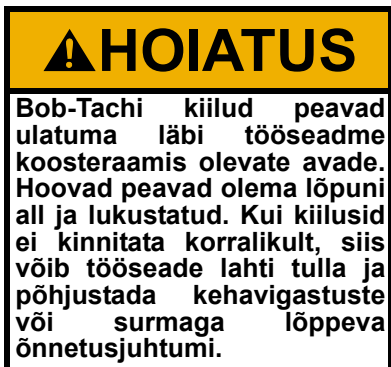

Käsihoovaga Bob-Tachi süsteem

Pöörake Bob-Tach® hoovad lõpuni allapoole, kuni need lukustuvad. Veenduge, et kiilud ulatuvad läbi tööseadme kinnitusraamis olevate avade.

Power Bob-Tachi süsteem

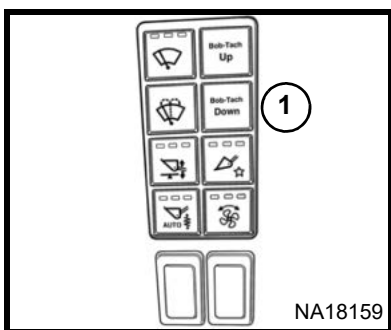

Vajutage nuppu Bob-Tach Wedges ALLA (Bob-Tachi kiilud ALLA) (1), kuni hoovad jõuavad lõpuni alla ja lukustuvad.

Täpsema teabe saamiseks vaadake *kasutus- ja hooldusjuhendit*.

Veenduge, et kiilud ulatuvad läbi tööseadme kinnitusraamis olevate avade.

VABASTAGE LISASEADMETE HÜDRAULIKA RÕHK

Lisaseadmete hüdraulikasüsteemis olev rõhk võib teha kiirühenduste ühendamise või lahutamise raskeks.

Laadur

Eesmise tööseadme ühendamine: Lükake otsakud kokku ja hoidke vähemalt viis sekundit. Surve vabastub iseeneest.

Eesmise lisaseadme lahtiühendamine. Lükake otsakud kokku ja hoidke vähemalt viis sekundit. Tõmmake ümbris tagasi, kuni otsakud vabanevad.

Tagumine tööseade: Täpsema teabe saamiseks vaadake kasutus- ja hooldusjuhendit.

Tööseade

Laaduri süsteemide rõhu alt vabastamiseks järgige ettenähtud protseduure.

Pistke tööseadme ühenduspistik laaduri ühenduspessa ja korrake seejärel ülaltoodud protseduuri. See vabastab tööseadme hüdraulilise rõhu alt.

! HOIATUS

KEHAVIGASTUSTE VÕI SURMA VÄLTIMINE

- Ärge ületage laaduri lubatud koormust.
- Ärge kasutage tööseadmeid, millel puudub ettevõtte Bobcat Company heakskiit.
- Laadida ning pöörata tohib ainult tasasel horisontaalsel pinnal.
- Hoidke laadung sõitmise ajal madalal.

Täitke kopp

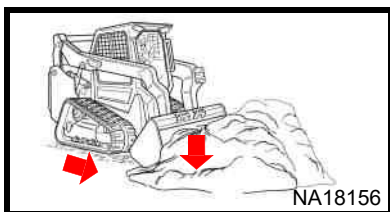

1. Langetage tösteseade täielikult alla ja kallutage koppa ettepoole, nii et kopp puudutab maapinda.
2. Sõitke materjalikuhja sisse.

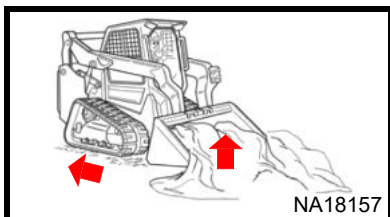

3. Kallutage koppa tahapoole, sõites samas materjali sisse, kuni kopp on täis.
4. Tagurdage kuhjast eemale.

! HOIATUS

KEHAVIGASTUSTE VÕI SURMA VÄLTIMINE

- Hoidke turvavöö tihedalt kinni.
- Juhiistme turvatõke peab olema langetatud.
- Hoidke jalad alati pedaalidel või jalatugedel ja käed roolimis- ja juhthoobadel.

Kopa tühjendamine

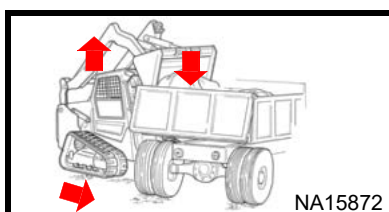

1. Kopa tühjendamiskohta sõitmisel hoidke kopp madalal.
2. Kopa lõikeserva tõstmiseks kallutage koppa tahapoole.
3. Sõitke laaduriga aeglaselt mahakallamiskohale.
4. Kopa otse hoidmiseks kallutage seda tösteseadme ülestõstmise ajal ettepoole. (Kopa asendi säilitamiseks muudlid.)
5. Kopa tühjendamiseks kallutage see lõpuni ettepoole.

KASUTAMINE (JÄRG)

Augu kaevamine

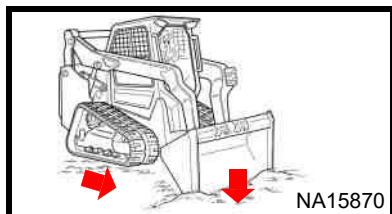

1. Kallutage koppa ettepoole, kuni see puudutab maapinda.
2. Sõitke laaduriga aeglaselt edasi ja kallutage koppa samal ajal ettepoole, nii et see maasse kaevub.

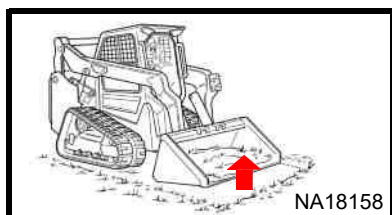

3. Koppa täitumise ajal kallutage seda veidi tahapoole.
4. Kui kopp on täis, kallutage see lõpuni tagasi.

Augu täitmine

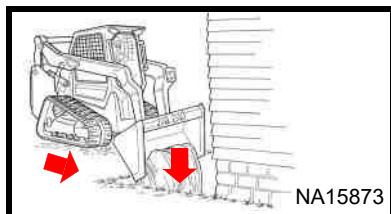

1. Sõitke laaduriga augu poole, kusjuures kopp asetseb võimalikult madalal.
2. Tõstke laaduri tõsteseadet ülespoole ja kallutage koppa ette.

Koppa kasutamine tasandamiseks

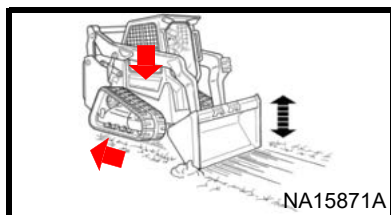

1. Käivitage tõsteseade asendisäilitus.
2. Laaduri tagasisõitmisel liigub kopp pinna tasandamiseks piki maapinda.

KALDPINNAL ÜLES JA ALLA SÕITMINE

⚠ HOIATUS

KEHAVIGASTUSTE VÕI SURMA VÄLTIMINE

- Hoidke laaduri raskem pool alati kallaku suunas.
- Sõitke kaldpinnal alati otse üles või alla.
- Ärge sõitke viltu või risti üle kaldpinna.
- Veenduge, et veojõud on piisav.

⚠ HOIATUS

KEHAVIGASTUSTE VÕI SURMA VÄLTIMINE

- Hoidke tõsteseade võimalikult madalal.
- Ärge liikuge ega pöörake tõstehoovad ülespoole. Vaadake sõidusuunas.
- Ärge jätke laadurilt lahkudes mootorit tööle, tõsteseadet üles või seisupidurit rakendamata.

Täis kopaga

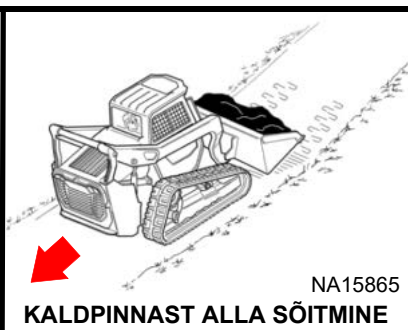
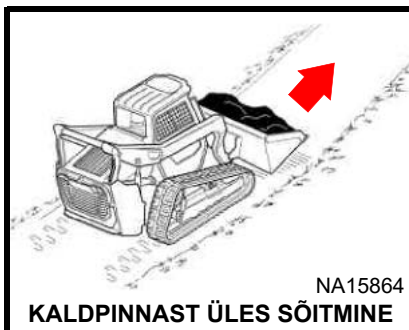

Tühja kopaga

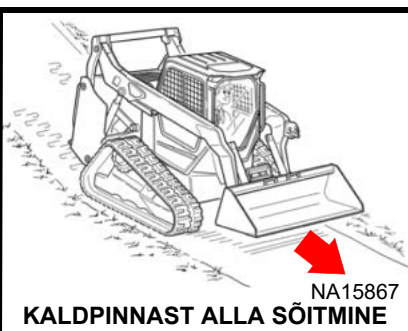
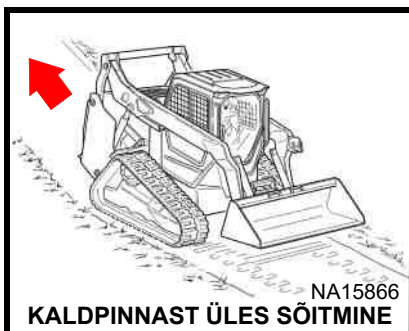

LAADURI TRANSPORTIMINE

Tühja kopaga või ilma tööseadmega laadur tuleb transportsõidukile laadida tagurpidi.

Langetage kopp või tööseade maapinnale. Rakendage seisupidur. Seisake mootor. Kinnitage laadur esiotsas ja tagaotsas kettidega transportsõiduki külge. Veenduge, et kasutatavad transport- ja puksiirsõidukid on piisava suuruse ja võimsusega.

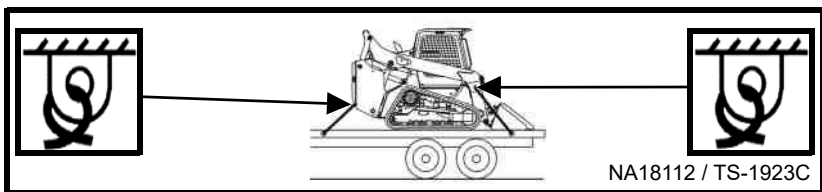
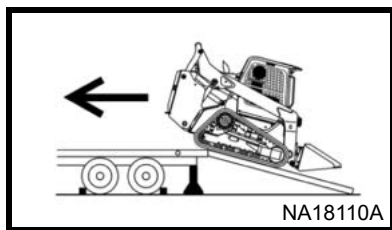

HOOLDUSJUHISED

Kui tõsteseade on hoolduseks üles tõstetud, siis peab selle toetama sobiva toega, millel on ametlik heakskiit.

Tõsteseadme toe paigaldamise ja eemaldamise juhised leiata laadurile kinnitatud sildilt või kasutus- ja hooldusjuhendist. Kahjustuste korral vahetage need välja.

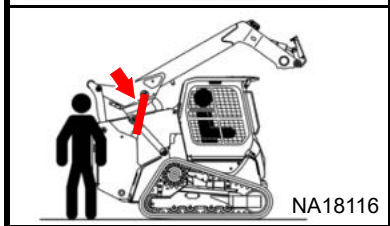
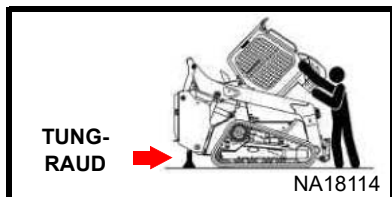
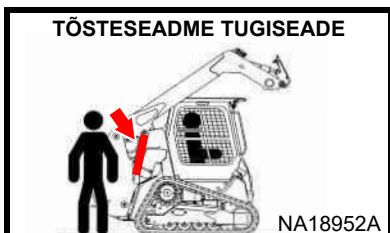

Järgneva kohta lähema informatsiooni saamiseks vaadake kasutus- ja hooldusjuhendit:

1. Juhikabiini tõstmine ja langetamine.
2. Laaduri blokeerimine.

DIAGNOSTIKA TEENINDUSKOODID

Standardekraan



1. Valige navigatsioonikäepideme ikoon.

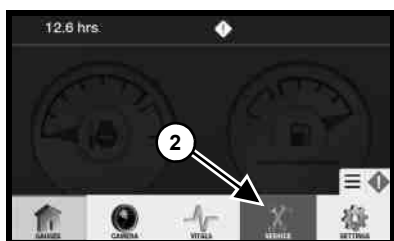

2. Valige ikoon SERVICE.



3. Valige ikoon View Service Codes (Teeninduskoodide vaatamine).

Puudutage valikut Ekraan



1. Valige ikoon SERVICE.



2. Kerige alla ja valige ikoon View Service Codes (Teeninduskoodide vaatamine).

Need koodid aitavad Bobcati laaduri jälgitavate funktsioonide tööd analüüsida. Mõningaid hooldustöid tohib teha **AINULT BOBCATI KVALIFITSEERITUD TEENINDUSPERSONAL**.

MÄRKUS. Mitme hoolduskoodi kuvamine ja/või muud ebatavalised nähtused võivad esineda rooste või halva massiühenduse tõttu. Kontrollige massi- ja akuühendusi.

Täpsema teabe saamiseks vaadake *kasutus- ja hooldusjuhendit*.





HOIATUS

KEHAVIGASTUSTE VÕI SURMA VÄLTIMINE

- Enne kütuse lisamist seisake mootor ja laske sellel maha jahtuda. **MITTE SUITSETADA!**
- Ükskõik millise hüdraulikatoru, vooliku, ühenduse, komponendi või osa lahtiühendamine või lõdvendamine võib põhjustada tõsteseadmete allangemist. Ärge minge laaduri ülestõstetud tõsteseadme alla, kui see ei ole toetatud sobiva ametlikult tunnustatud tõsteseadmetoega. Kahjustuste korral vahetage need välja.
- Ärge kunagi minge laaduri ülestõstetud tõsteseadme või tõstesilindri alla, kui see ei ole toetatud sobiva tõsteseadmetoega, millel on ametlik heakskiit. Kahjustuste korral vahetage need välja.
- Kui turvatõkke tõstmisel tõste- ja kallutusfunktsioonid ei deaktiveeru, hooldage turvatõket.
- Kui BICS-turvasüsteem ei lülita tõste-, kallutus- ja veomehhanismi välja, siis pöörduge edasimüüja poole.
- Ärge tõstke ega langetage juhikabiini (ROPS / FOPS), kui te ei ole eelnevalt lugenud kasutus- ja hooldusjuhendis või hooldusjuhendis toodut. Paigaldage laaduri tagumiste nurkade alla tungraud või klotsid.
- Ärge kunagi kasutage hõõgküünaldega või õhu sissevõtu soojendusega varustatud diiselmootoris eetrit ega käivitusvedelikku. Kasutage ainult mootoritootja poolt heaks kiidetud käivitusabivahendeid.
- Hoidke laaduri tagauks suletuna, v.a hooldustööde tarvis.
- Hoidke mootori ümbrus kergestisüttivatest ainetest puhas.
- Ärge kandke masina läheduses lahtisi riideid, pikki kinnitamata ja katmata juukseid ega ehteid.
- Kandke masina hooldamise ajal kaitseprille, vajadusel ka kiivrit ja müid isiklikke kaitsevahendeid.
- Käivitusakut *abikäivitamise* jaoks ühendades ühendage negatiivne kaabel alati viimasena mootoriga, mitte kunagi akuga. *Abikäivitamise* kaablite eemaldamisel eemaldage esimesena alati mootorilt negatiivne kaabel (-). Ärge mitte kunagi laadige ega *abikäivitage* külmunud akut.
- Plii-happe tüüpi akudest eraldub kergsüttivaid ja plahvatusohtlikke gaase. Hoidke keevituskaared, sädemed, leegid ja süüdatud tubakatooted akust eemal.
- Akuhape põhjustab tõsiseid põletushaavu. Happega kokkupuutumisel peske seda kohta mitu minutit veega. Kui hape satub silma, pöörduge kohe arsti poole.
- Kasutage lekete kontrollimiseks papitükki. Surve all lekkiv vedelik võib tungida läbi naha ja tekitada raskeid kehavigastusi. Vedeliku tungimisel nahka või silma pöörduge viivitamatult vastavaid traumasid tundva arsti poole.

See käsiraamat on saadaval ingliskeelsena või ühes paljudest teistest keeltest. Tõlkeversioonide kohta lisateabe saamiseks pöörduge oma Bobcat edasimüüja poole.