



Bobcat



JUHI KÄSIRAAMAT Bobcat Väike liigendlaadur

Näidis(ed): L23, L28



HOIATUS!

VÄLTIGE VIGASTUSI VÕI SURMA

- Ärge kasutage masinat ilma juhendita. Lugege läbi masinale kinnitatud sildid (hoiatusmärgised), kasutus- ja hooldusjuhend ning käesolev käsiraamat.
- Enne masinaga tööle asumist kinnitage alati turvavöö ja langetage käetugi.
- Ärge kunagi kasutage masinat ilma Roll-Over Protective Structure (ROPS) ja Falling-Object Protective Structure (FOPS) tunnustusega juhikabiiniga.
- Hoidke koppa või lisaseadet sõidu ajal alati võimalikult madalal.
- Ärge sõitke ega pöörake laaduriga, mille tõsteseade on üleval. Vaadake sõidusuunas.
- Pööramine, koorma laadimine ja mahalaadimine peab toimuma tasasel maapinnal.
- Ärge ületage Rated Operating Capacity (ROC).
- Enne juhiistmelt lahkumist:
 - Langetage tõsteseade.
 - Langetage lisaseade kindlalt maapinnale
 - Rakendage seisupidur
 - Seisake mootor. Võtke süütevõti välja.
 - Tõstke juhiistme käetugi ja vabastage turvavöö.
- Ärge kunagi ehitage masinat ümber ega kasutage lisaseadmeid, mis ei ole Bobcati poolt heaks kiidetud.
- Ärge vedage inimesi. Ärge lubage masina tööalale juuresolijaid.

VÄIKESE LIIGENDLAADURI KIRJELDUS

Masina tundmaõppimiseks lugege läbi käesolev käsiraamat, kasutus- ja hooldusjuhend ning laadurile kinnitatud sildid (hoiatusmärgised). Laaduri iga mudeli üksikasjalikud joonised leiab kasutus- ja hooldusjuhendist. Alltoodud joonised on mitme mudeli jaoks ühised. Asendage kahjustatud ja puuduvad sildid (kleebised) uutega, nagu on näidatud kasutus- ja hooldusjuhendis.

Küsige iga kasutusviisi puhul edasimüüjalt nõu kasutatavate tööseadiste kohta. Lähema informatsiooni saamiseks erinevate koppade ja muude tööseadmete kohta seoses masina maksimaalse lubatava koormusega vaadake kasutus- ja hooldusjuhendit ning pidage nõu edasimüüjaga. Eritööde jaoks küsige edasimüüjalt teavet vajaliku atesteeritud seadmestiku kohta, nagu näiteks kaitsed, hoiatusseadised või spetsiaaltuled.

Joonis 1

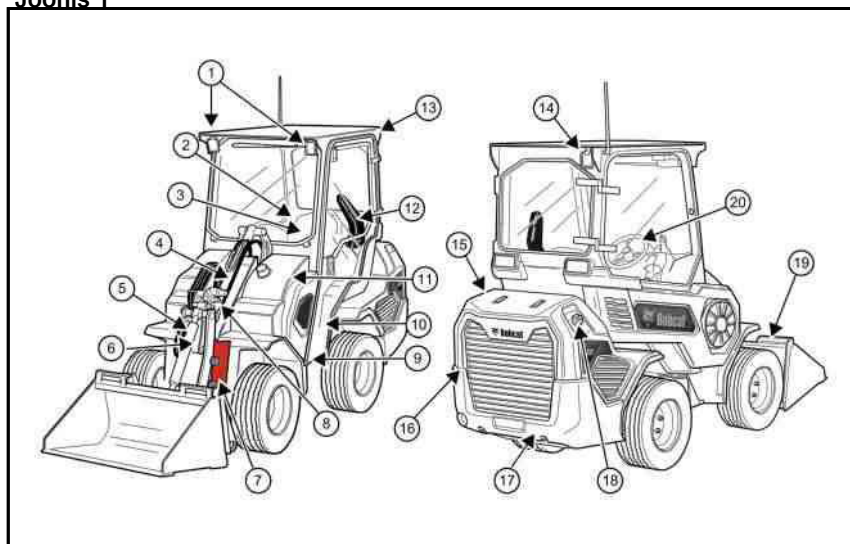

C207041a

VIIDE	KIRJELDUS
1	Eesmised töötuled
2	Kasutus- ja hooldusjuhend ning juhi käsiraamat
3	Juhiiste koos turvavööga
4	Tõsteseade

VIIDE	KIRJELDUS
5	Tõstesilinder
6	Tasanduslink
7	Tõtseadmetugi
8	Eesmise tööseadme kiirühendused
9	Aste
10	Liigendi lukustuslatt
11	Hüdraulikavedeliku mahuti
12	Käetugi
13	Juhikabiin või varikatus (ROPS ja FOPS)
14	Tagumine töötuli
15	Tagumine kate
16	Tagurdussignaali
17	Vastukaal
18	Kütusepaak
19	Kopp
20	Rooliratas

JUHTSEADISTE KIRJELDUS

Joonis 2

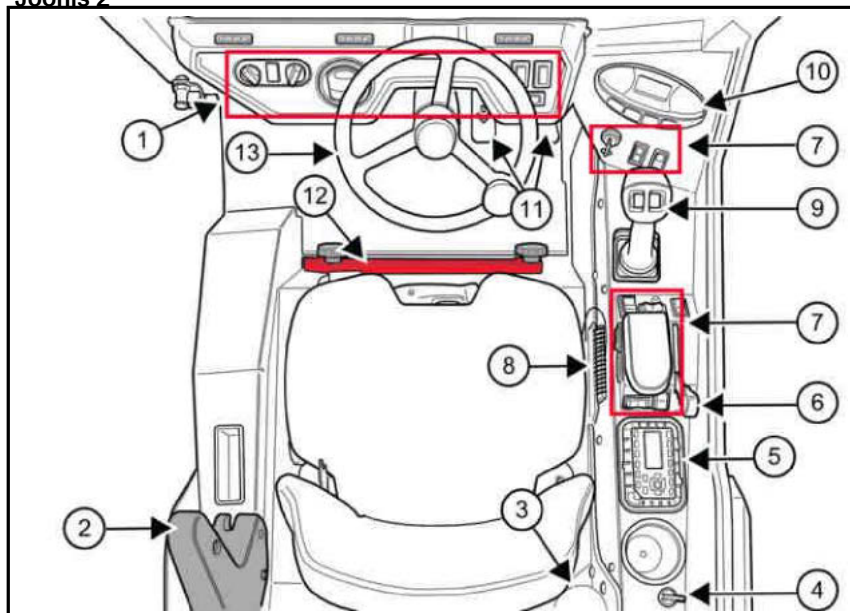

NA18494a

VIIDE	KIRJELDUS
1	Esikonsool (olemasolul) (Vt lk 9)
2	Käetugi – juhi blokeerimissüsteem (OICS) (Vt lk 7)
3	Kasutus- ja hooldusjuhend
4	Toiteport (12 V)
5	Raadio (olemasolul)
6	Mootori kiiruse juhthoob
7	Parempoolse konsooli lülitid (Vt lk 6)
8	Juhi käsiraamat
9	Juhthoob (Vt lk 9) (Vt lk 11) (Vt lk 15)
10	Kuvapaneel

VIIDE	KIRJELDUS
11	Jalgpedaalid (Vt lk 8)
12	Liigendi lukustuslatt (Vt lk 19)
13	Rooliratas

KUVAPANEEL

Joonis 3

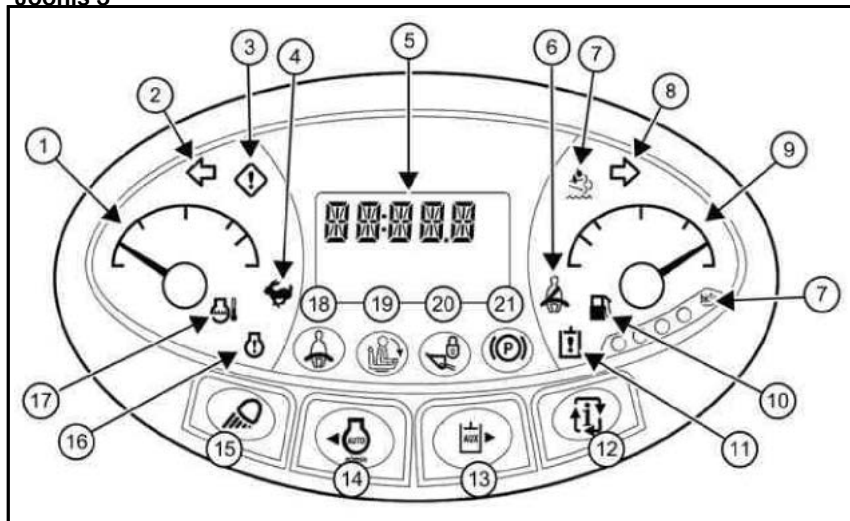

NA18490a

VII-DE	KIRJELDUS
1	Temperatuurinäidik
2	Vasak suunatuli (olemasolul)
3	Üldhoiatus
4	Ei kasutata
5	Displeikuva (Vt lk 6)
6	Ei kasutata
7	Ei kasutata

VII-DE	KIRJELDUS
8	Parem suunatuli (olemasolul)
9	Kütusetaseme näidik
10	Kütusepaagi tühjenemise näidik
11	Hüdraulikasüsteemi tõrge
12	Teave
13	Lisahüdroosüsteem

VII-DE	KIRJELDUS
14	Ei kasutata
15	Valgustus
16	Mootori tõrge
17	Mootori temperatuur kõrge
18	Kinnitage turvavöö
19	Käetugi
20	Hüdraulika lukusti märgutuli
21	Seisupidur

Ekraani üksikasjad

Joonis 4

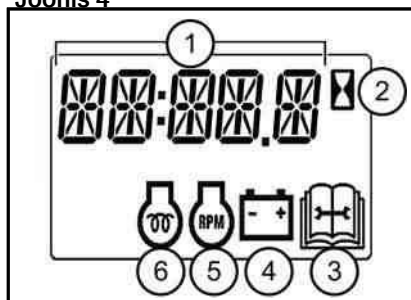

p-76461aa

VII-DE	KIRJELDUS
1	Andmenäidik
2	Töötunniarvesti
3	Hooldus
4	Aku/laadimispinge

VII-DE	KIRJELDUS
5	Mootori pöörded (P/ MIN)
6	Mootori eelsoojendus

PAREMPOOLSE KONSOOLI LÜLITID

Joonis 5

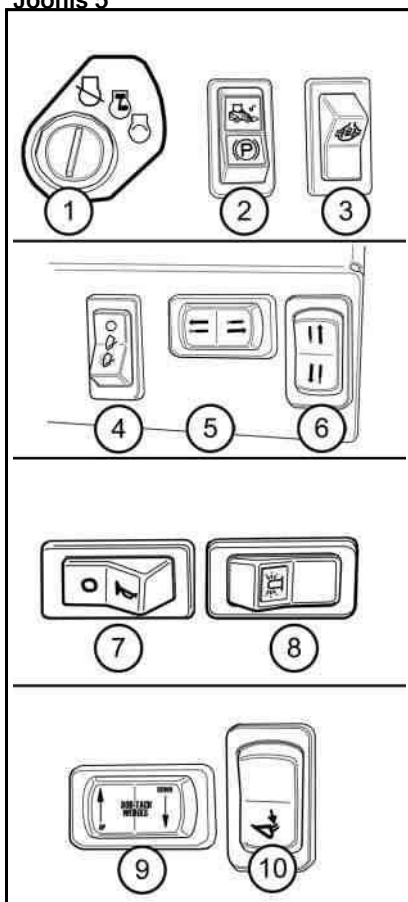

C207050a

VII-DE	KIRJELDUS
1	Süütelüliti
2	Seisupiduri / käitamise lüliti
3	Veojõu ülekande lüliti (olemasolul)
4	Tuuleklaasi klaasipuhasti lüliti (olemasolul)
5	Tööseadme juhtlüliti (olemasolul)
6	Tööseadme juhtlüliti (olemasolul)
7	Helisignaali nupp
8	Signaaltule / vilkuri lüliti (olemasolul)
9	Toitelüliti Bob-Tach® attachment mounting system (olemasolul)
10	Tõsteseadme lüliti

JUHI BLOKEERIMISSÜSTEEMI (OICS) KÄITAMINE

Operator Interlock Control System (OICS) puhul peab laaduri juht istuma tööasendis juhiistmel, käetugi peab olema langetatud ja mootor sisse lülitatud, alles seejärel saab masinat juhtima hakata.

Joonis 6



NA18530

HOIATUS

MODIFIKATSIOONIDE OHT
Masina modifitseerimine võib põhjustada raskeid vigastusi või surma.
Juhi blokeerimissüsteem (OICS) peab desaktiveerima tõstmis-, kallutamise-, tööseadme hüdraulika ja veojõu ülekande funktsioonid. Kui seda ei juhtu, pöörduge hoolduse korraldamiseks edasimüüja poole. **ÄRGE** süsteemi omavoliliselt muutke. ◀

W-3092

Masina funktsioonide aktiveerimiseks peab lüliti OPERATE vajutamisel olema Operator Interlock Control System (OICS) kolm lampi KUSTUNUD.

Joonis 7

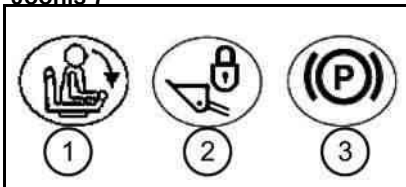

NA3216a

- 1 – KUSTUNUD, kui käetugi on all.

- 2 – KUSTUNUD, kui tõste ja kallutuse hüdraulikafunktsioone saab kasutada.
- 3 – KUSTUNUD, kui masinaga saab edasi-tagasi sõita.

Kui käetuge tõstetakse üles ja langetatakse, vajutage lüliti OPERATE uuesti.

⚠ HOIATUS

ÜLDINE OHUTEAVE

Juhiste mittejärgimine võib põhjustada raskeid vigastusi või surma.

Enne juhiistmelt lahkumist langetage tõsteseade, rakendage seisupidur ja seisake mootor. Kui käetugi on üles tõstetud, on tõste-, kallutus- ja veojõu ülekande süsteemid välja lülitatud. ◀

866AC846

SÕITMISE JUHTPEDAALID

Joonis 8

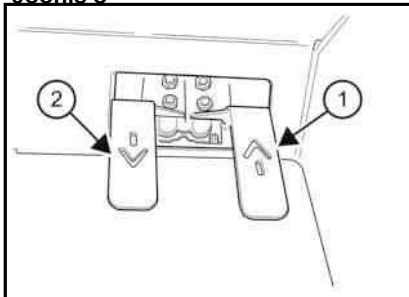

NA18498a

- Liigutage aeglaselt sõidupedaale. Pedaali järsk liikumine põhjustab masina hüppamist.
- Edasisõitmiseks vajutage aeglaselt edasisuunas sõitmise juhtpedaali (1) [Joonis 8].

- Tagasisõitmiseks vajutage aeglaselt tagasisuunas sõitmise juhtpedaali (2) [Joonis 8].
- Masina seiskamiseks tõstke jalg sõitmise juhtpedaali (1 või 2) [Joonis 8].

ESIKONSOOL

Kütte juhtnupud

Joonis 9

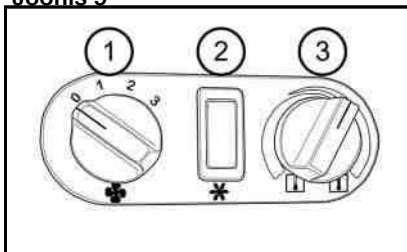

NA18493a

Kui on varustatud kütte juhtnuppudega.

- Pöörake ventilaatorilüliti (1) [Joonis 9] ventilaatori töökiiruse suurendamiseks päripäeva ning kiiruse vähendamiseks ja väljalülitamiseks vastupäeva.
- Selle mudeli puhul ei ole kasutusel (2) [Joonis 9].
- Pöörake temperatuurinappu (3) [Joonis 9] temperatuuri suurendamiseks päripäeva ja vähendamiseks vastupäeva.

Esikonsooli lülitid

Joonis 10

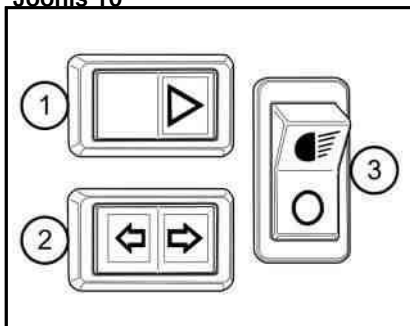

NA18523a

Koos väliseadmetega kasutatakse kolme lülitit (1, 2 ja 3) [Joonis 10].

- Ohu / vilkuri lülitit (1) [Joonis 10].
- Suunatulelülitit (2) [Joonis 10].
- Sõidutulede lülitit (3) [Joonis 10].

TÖTSEADME MÖÖDAVIIK

Joonis 11

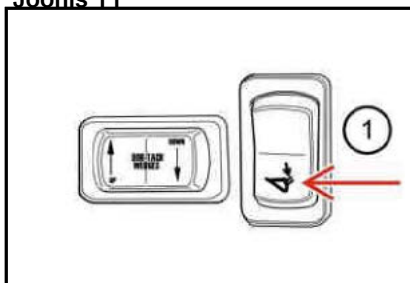

NA18514a

Tõsteseadme möödaviiku kasutatakse tõsteseadme langetamiseks juhul, kui seda ei ole võimalik tavameetodil teha.

1. Istuge juhiistmele. Kinnitage turvavöö ja langetage käetugi.
2. Pöörake võti SISSE ja vajutage pikalt tõsteseadme möödaviigu lülitit (1) [Joonis 11].
3. Viige juhthooba ette, kuni tõsteseade langeb lõpuni alla.

TÖÖSEADISE HÜDROAJAMI JUHTSEADISED

Joonis 12

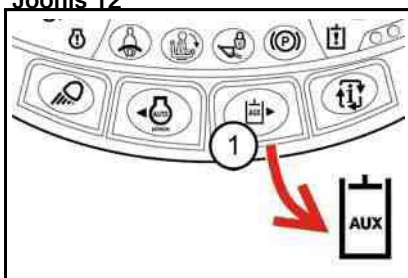

C207075a

- Tõsteseadme hüdraulika aktiveerimiseks vajutage nuppu AUX HYD (1) [Joonis 12].
- Tõsteseadme hüdraulika väljalülitamiseks vajutage teist korda.

Joonis 13

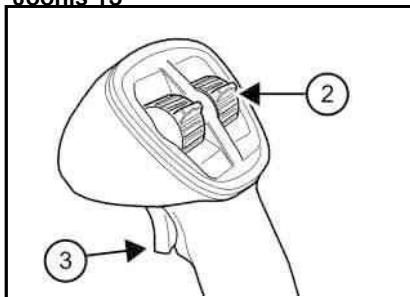

NA18502a

- Hüdraulilise rõhu/voolu liitmiku suunamiseks haaravasse poolde vajutage lüliti AUX HYD (2) [Joonis 13] ette.
- Hüdraulilise rõhu/voolu liitmiku suunamiseks haaratavasse poolde tõmmake lüliti AUX HYD (2) [Joonis 13] taha.

Pidev hüdrauliline vool

- Pideva voolu suunamiseks liitmiku haaravasse poolde vajutage hoova esiküljel olevat lüliti (element 3). Kui soovite katkestada pideva voolu liitmiku haaravasse poolde, vajutage uuesti sama lüliti (3) [Joonis 13].

MÄRKUS. Kui viite lüliti (2) taha ja vajutate samal ajal lüliti (3), suunatakse hüdrauliline vool liitmiku haaratavasse poolde. Kui soovite katkestada pideva voolu liitmiku haaratavasse poolde, vajutage uuesti lüliti (3) [Joonis 13].

VEOJÕU ABI LÜLITI

Masinale võib olla paigaldatud lisavarustusena veojõu abi.

Veojõu abi lülitile pikalt vajutamine võimaldab veomootoritesse jõuda võrdse suurusega hüdraulikavool, mille tulemusel pöörlevad kõik rehvid võrdse kiirusega.

Joonis 14

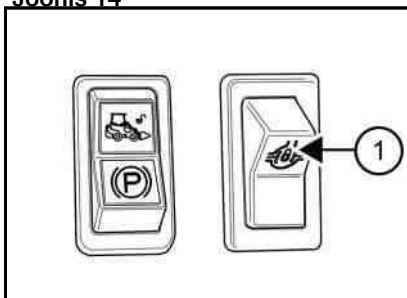

NA18482a

- Vajutage pikalt veojõu abi lülitile (1) [Joonis 14] selle rakendamiseks.
- Tavapärase veofunktsiooni taastamiseks vabastage veojõu abi lüliti (1) [Joonis 14].

TELESKOOPHÜDRAULIKA KASUTAMINE (AINULT MUDELILE L28)

Joonis 15

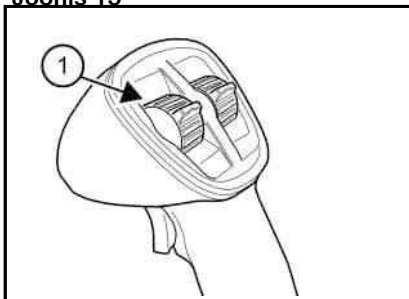

NA18509b

- Tõsteseadme pikendamiseks pöörake pöidlalülitit (1) [Joonis 15] ette.
- Tõsteseadme tagasitõmbamiseks pöörake pöidlalülitit (1) [Joonis 15] taha.

IGAPÄEVANE KONTROLL



HOIATUS

MODIFIKATSIOONIDE OHT
Ilma Bobcati poolse heakskiiduta teostatud kabiini muudatused võivad vähendada masinajuhi kaitstust ning selle tagajärjeks võib olla raske vigastus või isegi surm.

Kasutage kindlasti juhikabiini, mille turvakaar (ROPS) ja turvakatus (FOPS) on konstrueeritud just selle mudeli jaoks.
Enne laaduriga töötama asumist kinnitage alati turvavöö ja langetage käetugi. ◀

866AC2BD

- Kontrollige turvavööd ja kahjustuste korral asendage see uuega.
- Kontrollige juhikabiini (ROPS ja FOPS) ja selle kinnitusi.
- Kontrollige käetuge / süsteemi Operator Interlock Control System (OICS). Kui käetugi on üles tõstetud, peavad tõste-, kallutus-, tööseadme hüdraulika ja veojõu ülekande funktsioonid olema välja lülitatud.
- Kontrollige eesmise signaali ja tagurdusalarmi korrasolekut.
- Remontige kõik katkised ja lahtised masinaosad.
- Puhastage jalgpedaalide piirkond.
- Kontrollige roolisilindrit.
- Kontrollige mootoriõli taset.
- Kontrollige kütusfiltrit – eemaldage sellesse kogunenud vesi.
- Kontrollige hüdraulikaõli taset.
- Kontrollige mootori õhufiltrisüsteemi vigastuste või lekete osas.
- Kontrollige mootori jahutussüsteemi kahjustuste või lekete suhtes; puhastage hüdrovedeliku jahuti/radiaatori koostu ja tagavõret; kontrollige mootori jahutusvedeliku taset.
- Määrige pöördtelje sõrmed.
- Vahetage vastavalt vajadusele turvajalused ja turvamärgised kleebised).
- Kontrollige tõsteseadmetuge kahjustuse suhtes.

- Kontrollige liigendi lukustuslatti kahjustuse suhtes.
- Kontrollige rehve ja rõhku rehvides.
- Jälgige juhtpaneelil kütusetaset, jahutusvedeliku temperatuuri ja suunatud toimimist.

Täiendavad teenindusjuhised leiata tagakatte sees asuvalt hoolduse kontroll-lehelt ja hoolduskava sildilt.

MASINASSE SISENEMINE JA SELLEST VÄLJUMINE

Joonis 16



NA18497

- Kasutage teleskooptõstukisse sisenemiseks astet, turvajalust ja käepidemeid.

ÄRGE MINGIL JUHUL MAHA HÜPAKE

ENNE MASINA KASUTAMIST



HOIATUS

TULE- JA PLAHVATUSOHUD

Mootoritel võivad olla kuumad osad ja kuum heitgaas, mis võivad põhjustada raskeid vigastusi või surma.

- Hoidke tuleohtlikud materjalid eemal.
- ÄRGE kasutage masinaid, kui õhk võib sisaldada plahvatusohtlikku gaasi või tolmu. ◀

W-2051

1. Reguleerige juhiiste nii, et kõiki juhtseadiseid oleks mugav kasutada.

Joonis 17

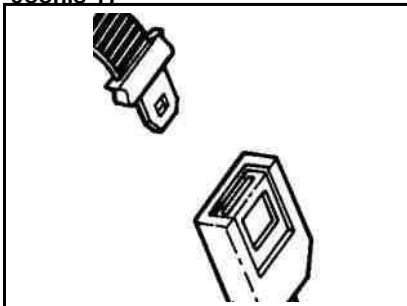

B15023B

2. Kinnitage turvavöö. Reguleerige turvavöö nii, et rihm oleks tihedalt ümber teie puusade alumise osa.

Joonis 18



NA20191a

3. Enne masina kasutamist langetage käepide.

Joonis 19

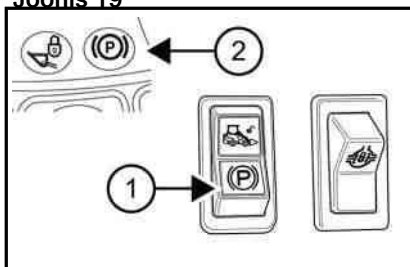

C207077a

4. Veenduge, et seisupiduri lüliti (1) on rakendatud. (Kui võti on SEES ja pidur on rakendatud, siis seisupiduri tuli (2) [Joonis 19] põleb.)

Joonis 20

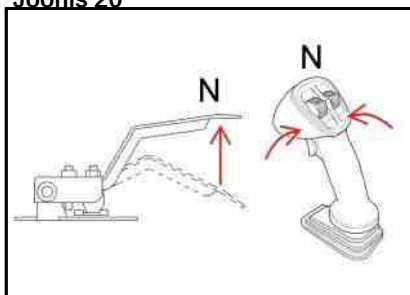

C207078a

5. Veenduge, et jalgpedaalid ja juhthoob on NEUTRAALASENDIS (N).

MASINA KÄIVITAMINE

⚠ HOIATUS

ÜLDINE OHUTEAVE
Juhiste mittejärgimine võib põhjustada raskeid vigastusi või surma.

Ärge vedage inimesi.
Ärge lubage laaduri tööpiirkonda kõrvalisi isikuid. ◀

8068816Z

Joonis 21

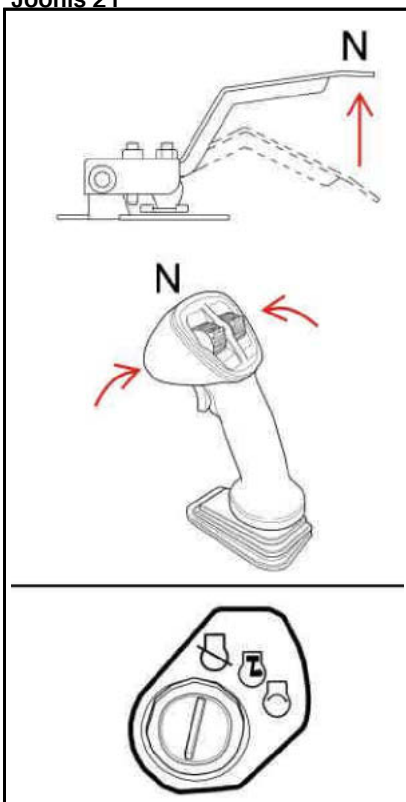

C207079a

1. Seadke jalgpedaalid ja juhthoob NEUTRAALASENDISSE (N). Seadke mootori gaasihoob madala tühikäigu asendisse.
2. Keerake võtmelüliti asendisse ON (SEES).

Joonis 22

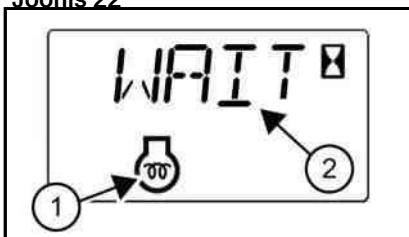

NA3353a

3. Eelsoojenduse vajadus ja kestus määratakse automaatselt. Oodake, kuni mootori eelsoojenduse ikoon (1) ja järelejäänud tsüklaeg (2) [Joonis 22] kustuksid, kui see on kuvatud.
4. Keerake süütelüliti asendisse START ja vabastage see, kui mootor käivitub.
5. Külma ilma korral laske mootoril 5 minutit soojeneda.
6. Vajutage parempoolsel konsoolil laaduri nuppu PRESS TO OPERATE, et aktiveerida juhi juhtsüsteem ja teostada hüdraulilisi ja veojõuga sõitmisfunktsioone.
7. Viige mootori kiiruse juhthoob soovitud asendisse.

MASINAST LAHKUMINE



ÜLDINE OHUTEAVE

Juhiste mittejärgimine võib põhjustada raskeid vigastusi või surma.

Enne juhiistmelt lahkumist langetage tõsteseade, rakendage seisupidur ja seisake mootor. Kui käetugi on üles tõstetud, on tõste-, kallutus- ja veojõu ülekande süsteemid välja lülitatud. *

866AC848

Joonis 23



C207080a

Enne juhiistmelt lahkumist:

1. Langetage tõsteseade ja asetage tööseade kindlalt maapinnale.
2. Lülitage lüliti abil sisse seisupidur.
3. Lülitage mootor välja ja võtke süütevõti välja.

Joonis 24

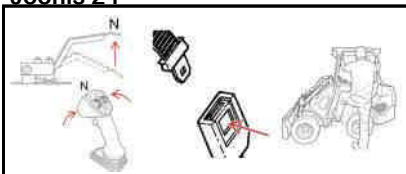

C207081a

4. Veenduge, et jalgpedaalid ja juhthoob on neutraalasendis.
5. Tõstke käetugi.

6. Lahutamiseks vajutage turvavöö klambriil asuvat punast nuppu.
7. Kasutage masinalt lahkumisel käepidemeid, turvajalust ja astet.

ÄRGE MINGIL JUHUL MAHA HÜPAKE

JUHTHOOVA TÖTSEADME JA KALLUTAMISFUNKTSIOONIDE KÄITAMINE

- Tösteseadme tõstmine (1) [Joonis 25].
- Tösteseadme langetamine (2) [Joonis 25].
- Tööseadme ette kallutamine (3) [Joonis 25].
- Tööseadme taha kallutamine (4) [Joonis 25].

Joonis 25

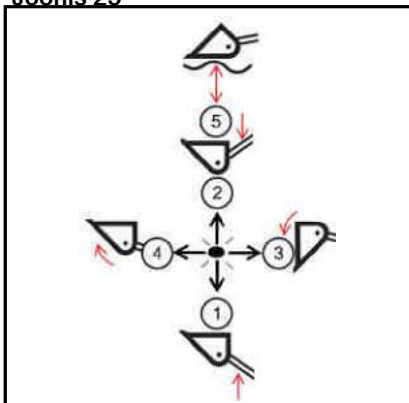

- Õõtsasend (5) [Joonis 25].

- Lükake juhthoob täielikult ette kuni see jääb püsima fikseeritud asendisse.
- Kallutage kopp (või tööseade) ettepoole (3) [Joonis 25].
- Kui masin sõidab tahapoole, liigub tööseade mööda maad.
- Õõtsasendi deaktiveerimiseks viige juhthoob (1) tahapoole [Joonis 25].

TÖÖSEADME PAIGALDAMINE

! HOIATUS

MULJUMISOHT

Kui Bob-Tachi kiilusid ei kinnitata korralikult, võib tööseade lahti tulla ja põhjustada raskeid vigastusi või surma.

Mõlemad kiilud peavad ulatuma läbi tööseadme kinnitusraami olevate avade. Juhthoob/ juhthoovad peab/peavad olema lõpuni all ja lukustatud. ◀

W-2102

Bob-Tachi käsihoob

- Pöörake hoovad lõpuni allapoole, kuni need lukustuvad. Veenduge, et kiilud ulatuvad läbi tööseadme kinnitusraamis olevate avade.

Power Bob-Tach

Joonis 26

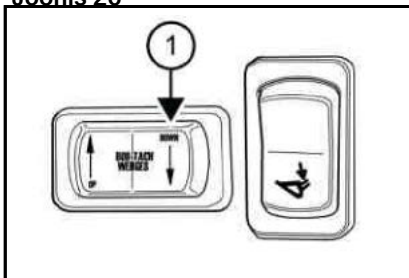

NA18514b

- Vajutage lülitit WEDGES “DOWN” (1) [Joonis 26], kuni hoovad jõuavad lõpuni alla ja lukustuvad.

Joonis 27

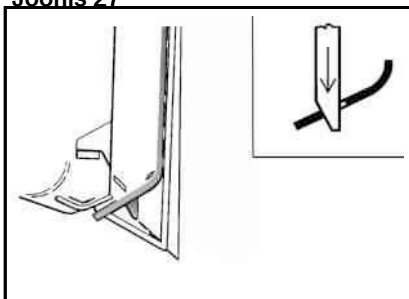

NA3450A

- Veenduge, et kiilud ulatuvad läbi tööseadme kinnitusraamis olevate avade.

VABASTAGE TÖÖSEADME HÜDRAULIKA RÕHU ALT.

Lisaseadmete hüdraulikasüsteemis olev rõhk võib teha kiirühenduste ühendamise või lahutamise raskeks.

Masin

- *Eesmise tööseadme ühendamine:* Lükake otsakud kokku ja hoidke vähemalt viis sekundit. Surve vabastub iseenesest.
- *Eesmise lisaseadme lahtiühendamine:* Lükake otsakud kokku ja hoidke vähemalt viis sekundit. Tõmmake ümbris tagasi, kuni otsakud vabanevad.

Tööseade

Masina süsteemide rõhu alt vabastamiseks järgige ettenähtud protseduure.

- Pistke lisaseadme ühenduspistik masina ühenduspessa ja korrake seejärel ülaltoodud protseduuri. See vabastab lisaseadme hüdraulilise rõhu alt.

KASUTAMINE



EBASTABIILSUSE OHT
Masina ümberminemine võib põhjustada tõsiseid vigastusi või surma.

Laadida ning pöörata tohib ainult tasasel horisontaalsel pinnal. Hoidke laadung sõitmise ajal madalal.

ÄRGE ületage kabiinis asuval kleebisel näidatud suurimat lubatud koormust (ROC). Ärge kasutage tööseadiseid, millel puudub ettevõtte Bobcat Company heakskiit. ◀

8868E902

HOIATUS

ÜLDINE OHUTEAVE

Juhiste mittejärgimine võib põhjustada raskeid vigastusi või surma.

Masina kasutamisel:

- Hoidke turvavöö tihedalt kinni.
- Käetugi peab olema langetatud.
- Hoidke jalad pedaalidel või jalatugedel ning käed juhtseadistel. ◀

W-3090

Täitke kopp

Joonis 28



NA18512a

1. Langetage tõsteseade täielikult alla ja kallutage koppa ettepoole, nii et kopp puudutab maapinda.
2. Sõitke materjalikuhja sisse.

Joonis 29

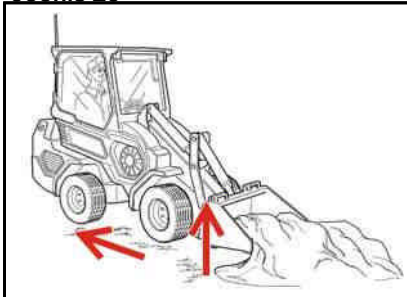

NA18512b

3. Kallutage koppa tahapoole, sõites samas materjali sisse, kuni kopp on täis.
4. Tagurdage kuhjast eemale.

Kopa tühjendamine

Joonis 30

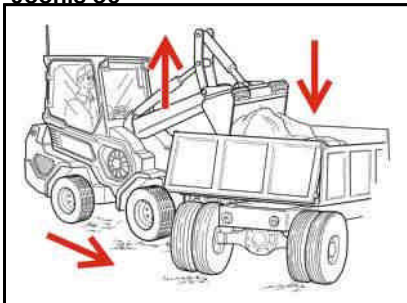

NA18196a

1. Kopa tühjendamiskohta sõitmisel hoidke kopp madalal.
2. Kopa lõikeserva tõstmiseks kallutage koppa tahapoole.
3. Sõitke masinaga aeglaselt mahakallamiskohale.
4. Kopa tühjendamiseks kallutage see lõpuni ettepoole.

Augu kaevamine

Joonis 31

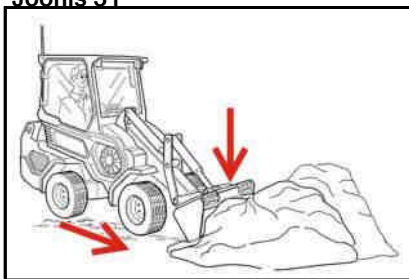

NA18511a

1. Kallutage koppa ettepoole, kuni see puudutab maapinda.
2. Sõitke laaduriga aeglaselt edasi ja kallutage koppa samal ajal ettepoole, nii et see maasse kaevub.

Joonis 32

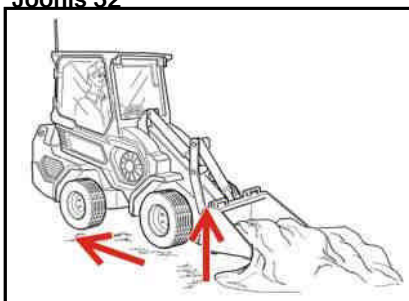

NA18512b

3. Kopa täitumise ajal kallutage seda veidi tahapoole.
4. Kui kopp on täis, kallutage see lõpuni tagasi.

Augu täitmine

Joonis 33

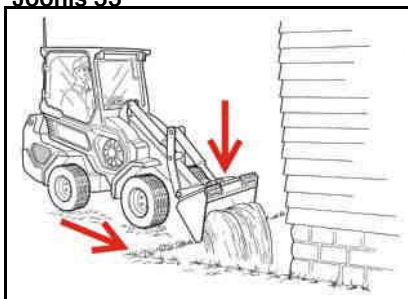

NA18192a

1. Sõitke masinaga augu poole, kusjuures kopp asetseb võimalikult madalal.
2. Tõstke laaduri tõsteseadet ülespoole ja kallutage koppa ette.

Kopa kasutamine tasandamiseks

Joonis 34

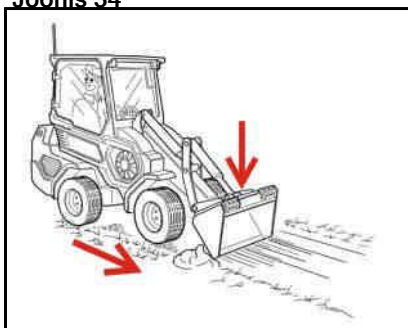

NA18194a

1. Käivitage tõsteseade asendisäilitus.
2. Masina tagasisõitmisel liigub kopp pinna tasandamiseks piki maapinda.

KALDPINNAL ÜLES JA ALLA SÕITMINE

Täis kopaga

Täis kopaga kallakust üles või alla sõites liikuge raskem pool tõusu suunas.

Joonis 35

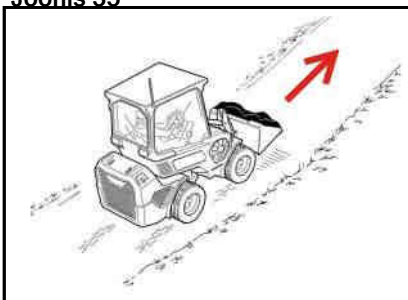

NA18175b

Joonis 36

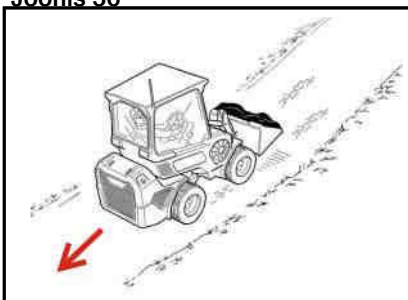

NA18176b

Tühja kopaga

Tühja kopaga kallakust üles või alla sõites liikuge raskem pool tõusu suunas.

Joonis 37

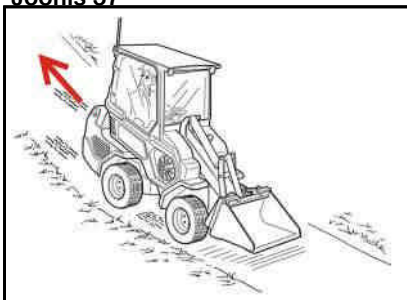

NA18177b

Joonis 38

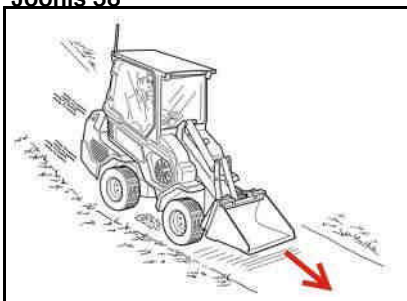

NA18178b

MASINA TRANSPORTIMINE

Joonis 39

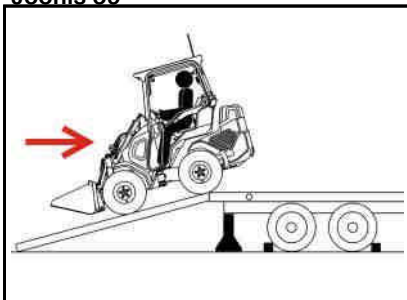

NA18218b

- Tühja kopaga või ilma lisaseadmeta masin tuleb transportsõidukile laadida tagurpidi.

Joonis 40

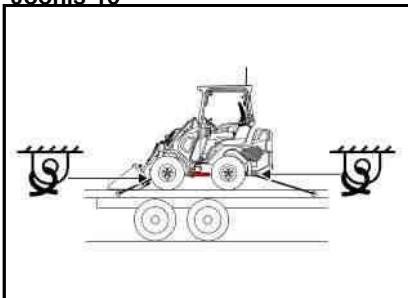

C207097

- Rakendage seisupidur, seisake mootor ja eemaldage võti. Paigaldage liigendlatt. Kinnitage masina esiosas ja tagaosas asuvad ketid transportsõiduki külge. Veenduge, et kasutatavad transport- ja puksiirsõidukid on piisava suuruse ja võimsusega.

HOOLDUSJUHISED

Liigendi lukustuslatt

Masina töstmisel, hooldamisel või transportimisel tuleb paigaldada heakskiidetud liigendi lukustuslatt.

Joonis 41

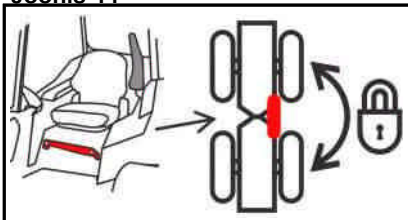

NA3797

Järgneva kohta lähema informatsiooni saamiseks vaadake kasutus- ja hooldusjuhendit.

Paigaldamine

1. Viige masina esi- ja tagaosale ühele joonele.
2. Rakendage seisupidur, seisake mootor ja väljuge.
3. Eemaldage juhiistme alt hoiukohast liigendi lukustuslatt.
4. Paigaldage raami tagaosale liigendi lukustuslatt ja pöörake see oma kohale raami esiosas. Paigaldage hoidetihvt.

MÄRKUS. Kui liigendi lukustuslatt ei jää esiraamiga ühele joonele, pöörake rooli ajal, kui mootor on VÄLJAS, edasi ja tagasi kuni tihvti saab kohale paigaldada.

Eemaldamine

5. Kui masina esi- ja tagaosale on ühel joonel.
6. Rakendage seisupidur, seisake mootor ja väljuge masinast.
7. Eemaldage kinnitustihvt ja eemaldage liigendi lukustuslatt.
8. Pange liigendi lukustuslatt tagasi juhiistme all asuvasse hoiukohta.

Tõsteseadmetugi

Kui tõsteseade on hoolduseks üles tõstetud, siis peab selle

toestama sobiva toega, millel on ametlik heakskiit.

Joonis 42

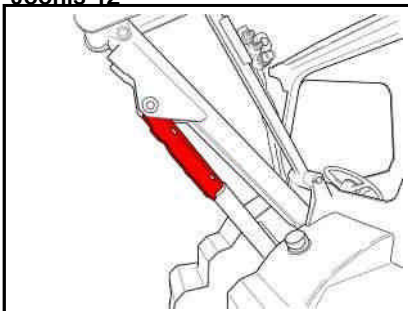

NA18524a

- Juhiseid tösteseadmetoe paigaldamise ja eemaldamise kohta vt masinal asuvates juhistest või kasutus- ja hooldusjuhendist. Asendage kahjustatud tugi.

DIAGNOSTIKA TEENINDUSKOODID

Vasakpoolsele instrumendipaneelile võivad töötundide asemel ilmuda hoolduskoodid.

Joonis 43

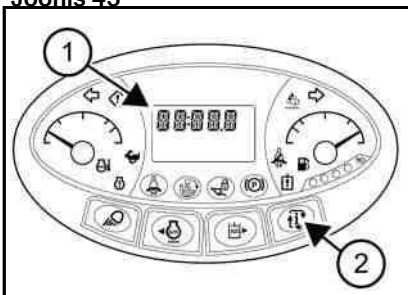

NA18490b

Andmekuva vahetamiseks vajutage näidikupaneelil asuvat

teabenuppu (2), kuni ekraanile (1) [Joonis 43] ilmub HOOLDUSKOODIDE kuva. Kui aktiivseid hoolduskoode on mitu, siis vahetuvad need ekraanil.

Need koodid aitavad masina jälgitavate funktsioonide tööd analüüsida. Mõningaid hooldustöid tohib teha AINULT KVALIFITSEERITUD TEENINDUSPERSONAL.

Kui hoolduskoode pole, kuvatakse kirje "NONE".

MÄRKUS. Mitme teeninduskoodi ilmumine ja/või muud ebatavalised nähtused võivad esineda roostes või halva maanduse tõttu. Kontrollige massiühendust ja mõlemat akuühendust.

Kuvada võidakse järgmisi tähekoode:

- "REPLY" Kontrolleri ei saa ühendust näidikupaneeliga.
- "SHTDN" Eksisteerib seiskamisolukord.
- "FUEL" Kütusetase on madal.

Arvuliste hoolduskoodide kirjeldused saate.

- Kasutus- ja hooldusjuhend
- Teie edasimüüja

HOIATUS!

VÄLTIGE VIGASTUSI VÕI SURMA

- Enne kütuse lisamist seisake mootor ja laske sellel maha jahtuda. **SUITSETAMINE ON KEELATUD!**
- Ükskõik millise hüdraulikatoru, vooliku, ühenduse, komponendi või osa lahtiühendamine või lödvendamine võib põhjustada tõsteseadme allalangemise. Ärge minge laaduri ülestõstetud tõsteseadme alla, kui see ei ole toestatud sobiva ametlikult tunnustatud tõsteseadmetoega. Kahjustuste korral asendage.
- Ärge kunagi minge tõsteseadme või tõstesilindrite alla ega küünitage nende alla, kui heakskiidetud tõsteseadmetuge ei ole paigaldatud. Kahjustuste korral asendage.
- Hooldage Operator Interlock Control System (OICS), kui tõstmis-, kallutamis- või tööseadmehüdraulika ja veojõu ülekande funktsioonid on jätkuvalt aktiivsed, kui käetugi on tõstetud.
- Võtke ühendust edasimüüjaga, kui Operator Interlock Control System (OICS) ei deaktiveeri tõstmis-, kallutamis- või tööseadmehüdraulikat ja veojõu ülekande funktsioone.
- Ärge kunagi kasutage hõõgküünaldega või sisselaskeõhu kuumutiga varustatud diiselmootoris eetrit ega käivitusvedelikku. Kasutage ainult mootori tootja poolt heakskiidetud käivitusabisid.
- Hoidke kõik katted paigaldatud, v.a. hoolduse ajal.
- Hoidke mootori ümbrus kergestisüttivatest ainetest puhas.
- Ärge kandke masina läheduses lahtisi riideid, pikki kinnitamata ja katmata juukseid ega ehteid.
- Kandke masina hooldamise ajal kaitseprille, vajadusel ka kiivrit ja muid isiklikke kaitsevahendeid.
- Kui ühendate masina kõrvalise abiga käivitamiseks abiaku, siis ühendage negatiivne kaabel alati viimasena mootoriga, mitte kunagi akuga. Abikäivitamise kaablite eemaldamisel eemaldage esimesena alati mootorilt negatiivne kaabel. Ärge mitte kunagi laadige ega abikäivitage külmunud akut.
- Plii-happe tüüpi akudest eraldub kergsüttivaid ja plahvatusohtlikke gaase. Hoidke keevituskaared, sädemed, leegid ja süüdatud tubakatooted akust eemal.
- Akuhape põhjustab tõsiseid põletushaavu. Happega kokkupuutumisel peske seda kohta mitu minutit veega. Kui hape satub silma, pöörduge kohe arsti poole.
- Hüdraulikasüsteemi lekete kontrollimiseks kasutage papitükki. Surve all lekkiv vedelik võib tungida läbi naha ja tekitada raskeid kehavigastusi. Vedeliku tungimisel nahka või silma pöörduge viivitamatult vastavaid traumasid tundva arsti poole.

Käesolevat käsiraamatut on saadaval mitmes erinevas keeles. Võtke ühendust Bobcati edasimüüjaga, et hankida sobiv tõlkeversioon.