



Bobcat®



MASINAJUHI KÄSIRAAMAT

Bobcati külisroolimisega laaduritele
Bobcati blokeerimissüsteemiga (BICS™)

Mudel S70



HOIATUS

KEHAVIGASTUSTE VÕI SURMA VÄLTIMISEKS

- Ärge kunagi kasutage laadurit vastava väljaõppeta. Lugege läbi laadurile kinnitatud sildid (hoiatusmärgised), kasutus- ja hooldusjuhend ning käesolev käsiraamat.
- Enne laaduriga tööle asumist kinnitage alati turvavöö ja langetage juhiistme turvatöke. Hoidke jalad pedaalidel ja käed juhthoobadel.
- Ärge kunagi kasutage laadurit ilma ROPS & FOPS tunnustusega juhikabiiniga.
- Hoidke koppa või lisaseadet sõidu ajal alati võimalikult madalal.
- Ärge sõitke ega pöörake laaduriga, mille tõsteseade on üleval. Vaadake sõidusuunas.
- Laadida ja pöörata tohib vaid tasasel rõhtsal pinnal.
- Ärge ületage lubatud nimikoormust.
- Enne juhiistmelt lahkumist:
 - Langetage tõsteseade.
 - Langetage lisaseade kindlalt maapinnale.
 - Seisake mootor. Võtke süütevõti süütelukust välja (kui masin on sellega varustatud).
 - Pange seisupidur peale.
 - Tõstke juhiistme turvatöke üles ja liigutage pedaal, kuni mõlemad lukustuvad.
 - Lükake liseseadme hüdraulika juhthoob fikseeritud asendist välja.
- Ärge kunagi ehitage laadurit ümber või kasutage lisaseadmeid, mis ei ole Bobcati poolt heaks kiidetud.
- Ärge kunagi sõidutage inimesi laaduril. Ärge lubage laaduri tööalale kõrvalisi isikuid.



Bobcat®

LAADURI KIRJELDUS

Laaduri tundmaõppimiseks lugege läbi käesolev käsiraamat, kasutus- ja hooldusjuhend (Operation & Maintenance Manual) ning laadurile kinnitatud sildid (hoiatusmärgised). Detailed joonised leiata kasutus- ja hooldusjuhendist. Asendage kahjustatud ja puuduvad sildid (hoiatusmärgised) uutega, nagu näidatud kasutus- ja hooldusjuhendis (Operation & Maintenance Manual).

Pidage edasimüüjaga iga töö jaoks kasutatavate liseseadmete osas nõu. Teavet koppade ja liseseadmete maksimaalse nimikoormuse kohta leiata kasutus- ja hooldusjuhendist (Operation & Maintenance Manual) ning võite küsida edasimüüjalt. Eritööde jaoks küsige edasimüüjalt teavet vajaliku atesteeritud seadmestiku kohta, nagu näiteks kaitsed, hoiatusseadised või spetsiaaltuled.

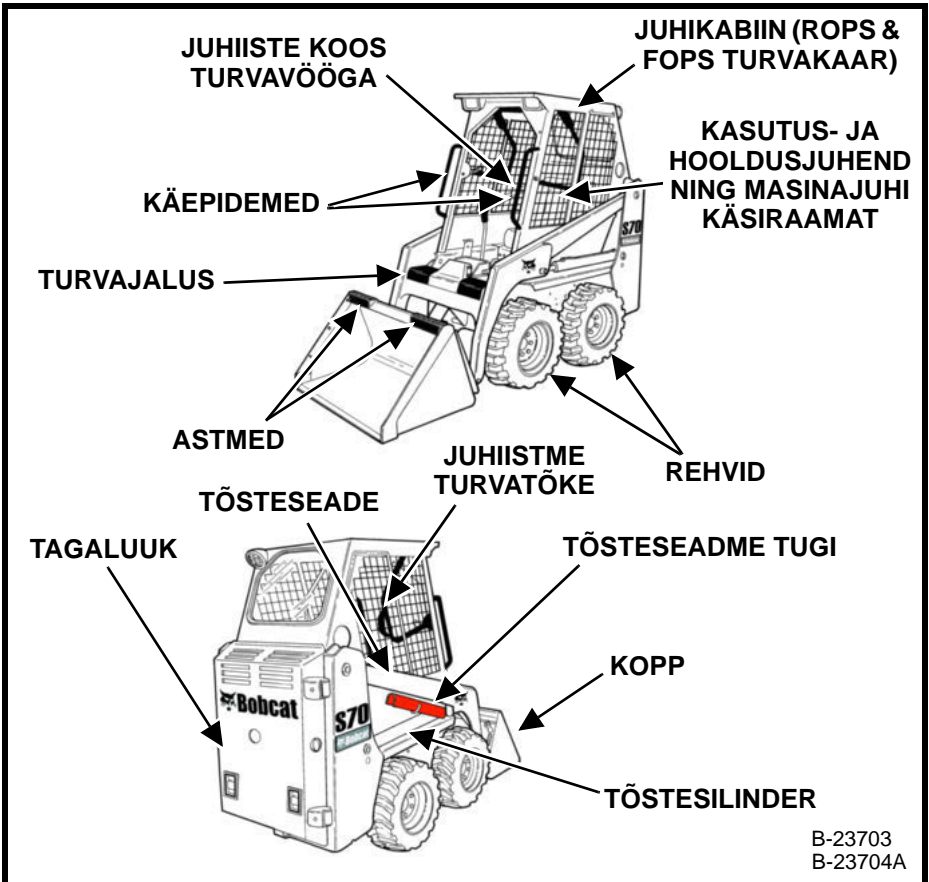

TURVASEADMEKOMPLEKT

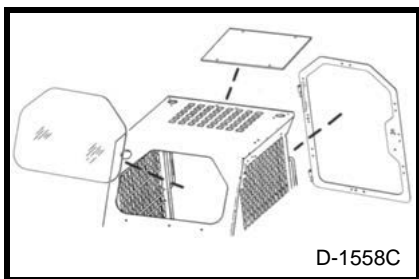

Saadaval teatud rakenduste jaoks, et vältida materjali tungimist kabiiniavadesse. Komplektis on 12 mm paks polükarbonaadist esiüks ning 6 mm paksud polükarbonaadist katuse- ja tagaaken.

LAADURISSE SISENEMINE JA SELLEST VÄLJUMINE

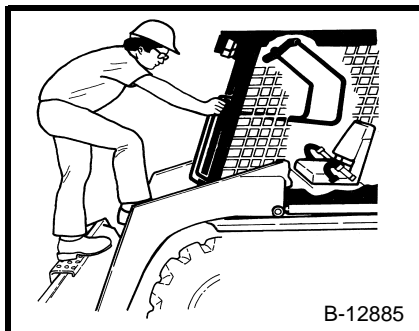

1. Kasutage laadurisse siseneamiseks astmeid, turvajalust ja käepidemeid.

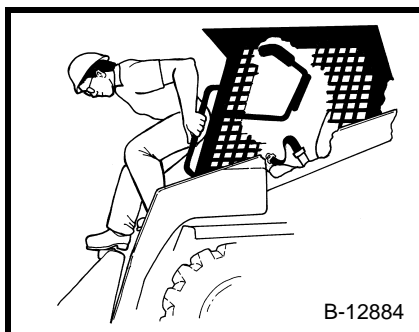

2. Kasutage laadurilt lahkumisel käepidemeid, turvajalust ja astmeid.
ÄRGE HÜPAKE ALLA.

Lisainfot leiate *kasutus- ja hooldusjuhendist*.

NÄIDIKUPANEEL

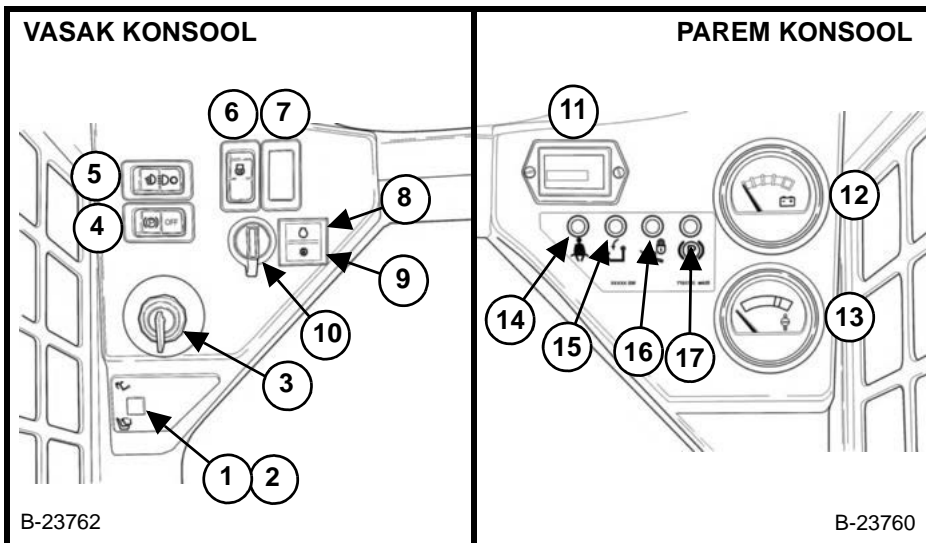

B-23762

B-23760

NR	FUNKTSIOON	NR	FUNKTSIOON	NR	FUNKTSIOON
1	Diferentsiaaliluku vabastamise nupp (toimib, kui istme turvatõke on tõstetud ning seisupiduri lüliti on väljas).	4	Seisupiduri lüliti	11	Tunniarvesti
		5	Tulede lüliti	12	Voltmeeter
		6	Eelsoojenduse lüliti (kui on olemas)	13	Mootoritemperatuuri näidik
2	Nupp PRESS TO OPERATE LOADER (vajutage laaduri juhtimiseks) (töötab, kui TURVATÕKE on ALL)	7	Ei ole kasutusel	14	Turvavöö hoiatustuli – tuletab juhile meelde turvavöö kinnitamist
		8	Mootori hoiatustuli	15	Istme turvatõkke indikaator
3	Süütevõti	9	Ülekande hoiatustuli	16	Tõste- ja kallutusventiili indikaator
		10	Pistikupesa 12 V lisaseadmetele	17	Seisupiduri indikaator

Lisainfot leiate *kasutus- ja hooldusjuhendist*.

KÜLGPANEEL (LISAVARUSTUSES)

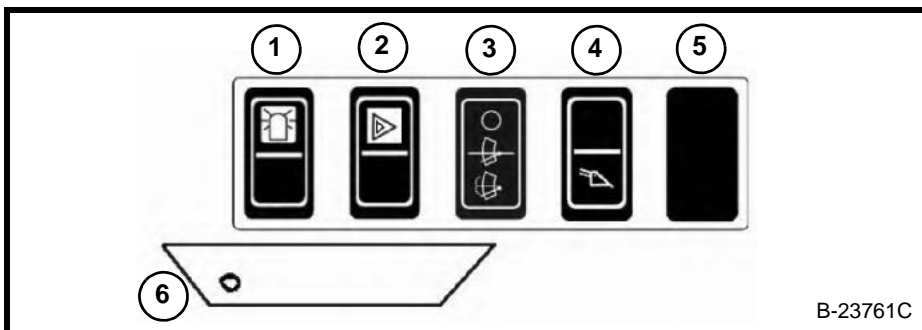

B-23761C

NR	FUNKTSIOON	NR	FUNKTSIOON
1	Pöörlev või vilkuv vilkur (lisavarustuses)	4	Kopa positsioneerimine
2	Ohutuled (lisavarustuses)	5	EI OLE KASUTUSEL
3	Esimene klaasipuhasti / pesur (lisavalikus)	6	Kabiinivalgusti

SÜÜTELUKU PANEEL NING VÕTMETA PANEEL (LISAVARUSTUSES)

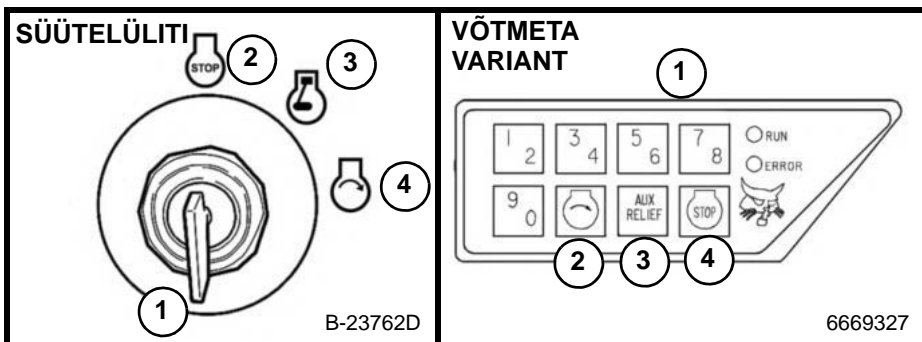

B-23762D

6669327

NR	FUNKTSIOON
1	Süütelüliti
2	Mootori seiskamine
3	Mootori töö / eelsoojendus
4	Mootori käivitus

NR	FUNKTSIOON
1	Klahvistik
2	Käivituse nupp: START
3	Lisa-väljalase (eelsoojendus)
4	Seiskamise nupp: STOP

Lisainfot leiate *kasutus- ja hooldusjuhendist*.

BOBCATI BLOKEERIMISSÜSTEEM (BICS)

Kasutamine

BICS-süsteemi puhul peab laaduri juht istuma tööasendis juhiistmel, juhiistme turvatõke peab olema alla pööratud ja laaduri mootor sisse lülitatud, alles seejärel saab laadurit juhtima hakata.

HOIATUS

KEHAVIGASTUSTE VÕI SURMA VÄLTIMISEKS

Bobcati blokeerimissüsteem (BICS) peab desaktiveerima tõste- ja kallutusfunktsioonid, veojõu ja eesmise lisaseadme hüdraulika. Kui seda ei juhtu, siis pöörduge hoolduse korraldamiseks edasimüüja poole. ÄRGE süsteemi omavoliliselt muutke.

Laaduri kasutamiseks tuleb kontrollida BICS-süsteemi kolme tuld:

BICS-SÜSTEEMI TULED

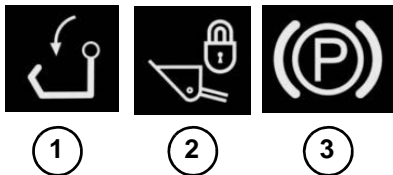

1. EI PÕLE, kui juhiistme turvatõke on all.
2. EI PÕLE, kui tõste- ja kallutusfunktsioone saab kasutada.
3. EI PÕLE, kui laaduriga saab edasi-tagasi sõita.

Kui istme turvatõke tõstetakse üles ning langetatakse, vajutage uuesti nuppu PRESS TO OPERATE LOADER (VAJUTAGE LAADURI JUHTIMISEKS).

Tõsteseadme möödalülitus

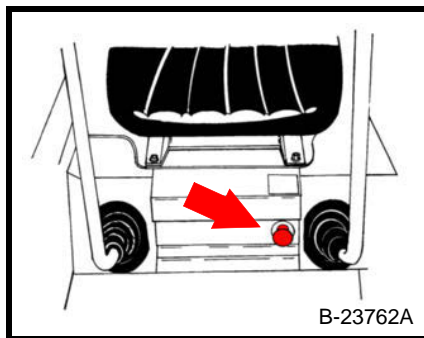

B-23762A

Tõsteseadme möödalülitust kasutatakse tõsteseadme langetamiseks juhul, kui seda ei ole võimalik tavameetodil teha. Pöörake juhtnuppu 1/4 pööret päripäeva ja tõmmake seejärel ettepoole. Tõsteseade langeb aeglaselt alla.

HOIATUS

KEHAVIGASTUSTE VÕI SURMA VÄLTIMISEKS

Enne juhiistmelt lahkumist langetage tõsteseade, seisake mootor ja rakendage seisupidur. Tõstke juhiistme turvatõke üles ja liigutage pedaale, kuni mõlemad lukustuvad. Lükake lisaseadme hüdraulika juhthoob fikseeritud asendist välja.

BOBCATI BLOKEERIMISSÜSTEEM (BICS) (JÄRG)

Diferentsiaaliluku vabastamine

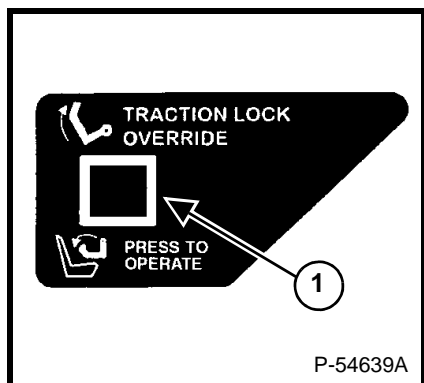

TRACTION LOCK OVERRIDE (VEOÜLEKANDE LUKU ALISTAMINE)

(Toimib ainult juhul, kui istme turvatõke on tõstetud ning seisupidur ei ole rakendatud)
Diferentsiaaliluku vabastamise nupp (1) võimaldab teil kasutada juhthoobasid laaduri liigutamiseks hoolduse ajal.

Lisaseadmete hüdraulikasüsteem



Kui laaduri juht istub juhiistmel ja tõstab või langetab turvatõkke, lülitub lisaseadmete hüdraulikasüsteem välja. Taasaktiveerimiseks liigutage lisaseadmete hüdraulika juhthoob neutraalasendisse ning vajutage nuppu PRESS TO OPERATE LOADER (VAJUTAGE LAADURI JUHTIMISEKS).

Lisainfot leiate *kasutus- ja hooldusjuhendist*.

JUHTSEADMETE KIRJELDUS

Tavalised juhtseadised

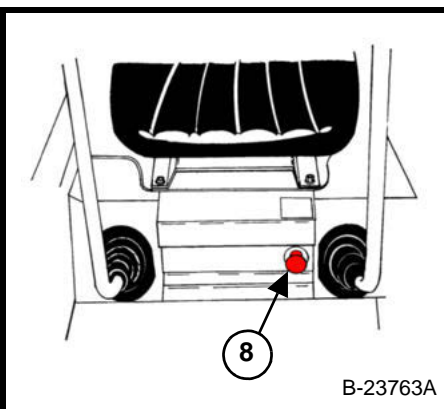
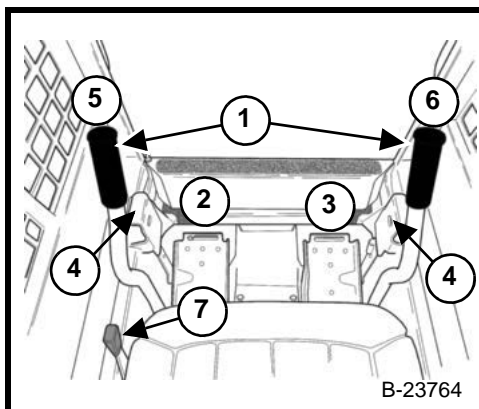

NR	FUNKTSIOON	NR	FUNKTSIOON
1	Juhthoovad	5	Helisignaal
2	Tõsteseadme pedaal (asendi säilitusega)	6	Lisaseadmete hüdraulika juhthoob
3	Kallutuspedaal	7	Mootori gaasihoob
4	Pedaalide lukustusmehhanism (tõsteseadme ja kallutuspedaalid lukustuvad, kui istme turvatõke tõstetakse üles)	8	Tõsteseadme möödalülitus

Lisainfot leiate *kasutus- ja hooldusjuhendist*.

IGAPÄEVANE ÜLEVAATUS

 **HOIATUS**

**KEHAVIGASTUSTE VÕI
SURMA VÄLTIMISEKS**

Kasutage juhikabiini, mille turvakaar (ROPS) ja turvakatus (FOPS) kaitsevad ümbermineku ja kukkuvate objektide korral ning on ette nähtud antud laaduri jaoks. Ilma Bobcati poolse heakskiiduta teostatud kabiini muudatused võivad vähendada masinajuhi kaitstust ning selle tagajärjeks võib olla raske vigastus või isegi surm. Enne laaduriga tööle asumist kinnitage alati turvavöö ja langetage juhiistme turvatöke.

- Kontrollige rehvide seisundit ja rõhku.
- Jälgige näidikupaneelil kütuse taset ning jahutusvedeliku temperatuuri.

Teenindusjuhised leiate mootoriruumis olevalt hoolduskava sildilt. Hooldusprotseduurid leiate kasutus- ja hooldusjuhendist.

- Kontrollige turvavööd ja kahjustuste korral asendage see uuega.
- Kontrollige juhikabiini (ROPS & FOPS) ja selle kinnitusi.
- Kontrollige juhiistme turvatöket ja blokeeringuid. Kui turvatöke on üles tõstetud, peavad mõlemad pedaalid olema lukustunud.
- Kontrollige Bobcati blokeerimissüsteemi (BICS).
- Remontige kõik katkised ja lahtised osad.
- Puhastage mootor kergesti-süttivast materjalist.
- Puhastage jalgpedaalide piirkond.
- Kontrollige mootoriõli taset.
- Kontrollige hüdraulikavedeliku taset.

! HOIATUS

KEHAVIGASTUSTE VÕI SURMA VÄLTIMISEKS

Ärge mingil juhul kasutage laadurit plahvatusohtlikku tolmu või gaasi sisaldavas keskkonnas või kohas, kus laaduri mootori heitgaasid võivad kokku puutuda tuleohtlike ainetega. Hoiatuste eiramine võib põhjustada kehavigastusi või surma.

1. Reguleerige juhiiste nii, et kõiki juhtseadiseid on mugav kasutada.

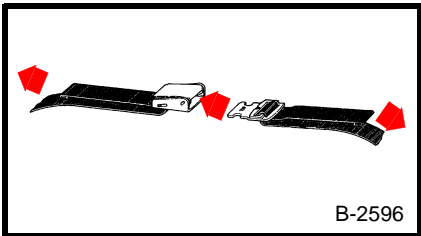

2. Kinnitage turvavöö. Reguleerige turvavöö nii, et rihm oleks tihedalt ümber teie puusade alumise osa.

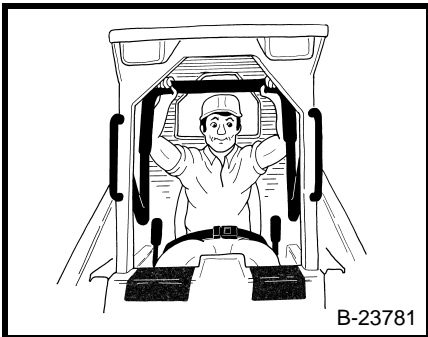

3. Enne laaduri kasutamist langetage istme turvatõke. Hoidke jalad pedaalidel.

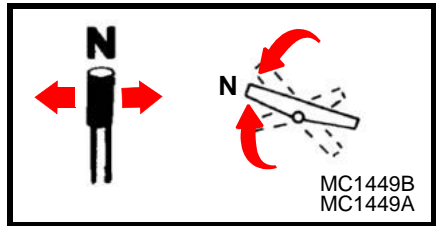

4. Viige juhthoovad ja pedaalid neutraalasendisse (N). Lükake lisaseadmete hüdraulika juhthoob fikseeritud asendist välja.

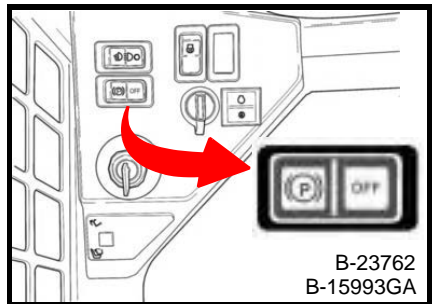

5. Rakendage eesmisel vasakpoolsel paneelil oleva lülitiga seisupidur.

LAADURILT LAHKUMINE

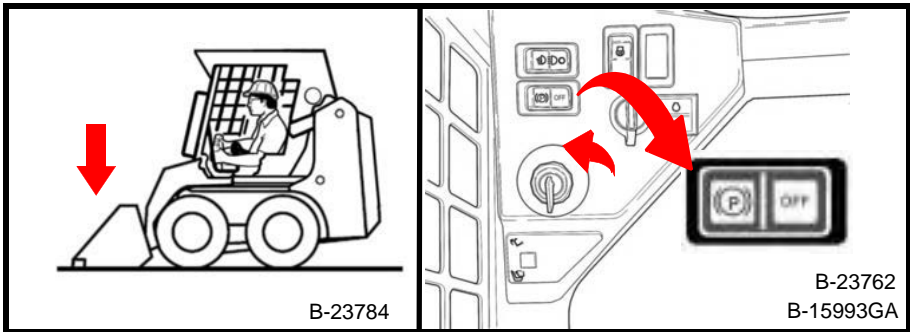

Enne juhiistmelt lahkumist:

1. Langetage tõsteseadmed ja asetage lisaseade kindlalt maapinnale.

2. Seisake mootor. Võtke süütevõti süütelukust välja (kui masin on sellega varustatud).

3. Pange seisupidur peale.

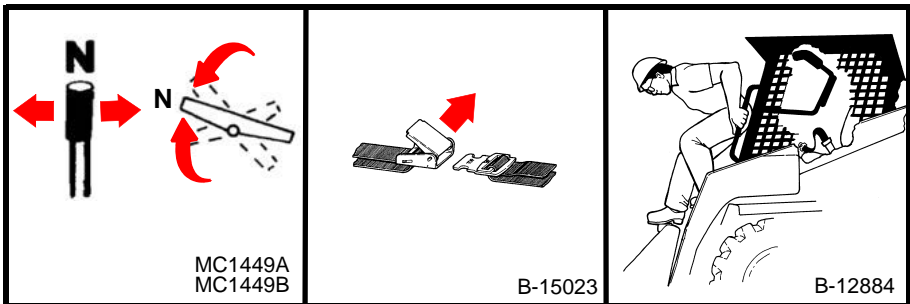

4. Tõstke juhiistme turvatõke üles.

(Pedaalid) Liigutage pedaale, kuni mõlemad lukustuvad.

(Lisaseadmete hüdraulika juhtseadmed) Lükake lisaseadmete hüdraulika juhthoob fikseeritud asendist välja.

5. Vabastage turvavöö – Turvavöö vabastamiseks tõmmake pandla välimine osa üles.

6. Kasutage laadurilt lahkumisel käepidemeid, turvajalust ja astmeid.
ÄRGE HÜPAKE ALLA.

 **HOIATUS**

**KEHAVIGASTUSTE VÕI SURMA
VÄLTIMISEKS**

Ärge kunagi sõidutage inimesi laaduril. Ärge lubage laaduri tööalale kõrvalisi isikuid.

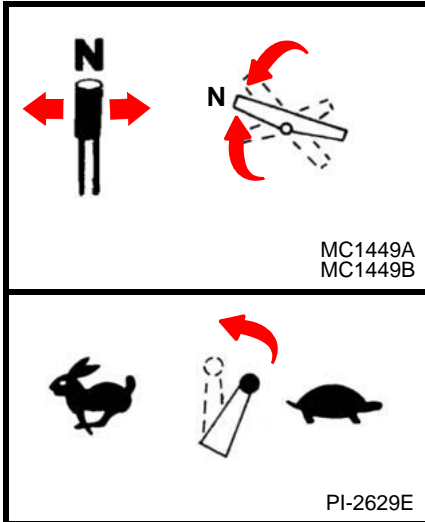

1. Seadke jalgpedaalid ja juhthoovad neutraalasendisse (N). Lükake liseseadmete hüdraulika juhthoob fikseeritud asendist välja. Seadke mootori gaasihoob 1/2 töökiiruse asendisse.
2. Pöörake võti asendisse RUN (töoasend) või sisestage klaviatuuril 4-kohaline kood.

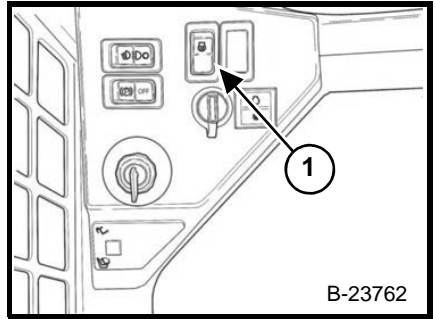

3. Vajadusel pöörake võti asendisse Preheat (eelsoojendus) või vajutage võtmeta paneelil nuppu Aux. Release – Preheat (lisaväljalase – eelsoojendus). (Vajutage eelsoojenduse lüliti (1), kui on varustuses.) Eelsoojenduse ajad leiate kabiinis olevalt sildilt.
4. Pöörake võti asendisse START või vajutage võtmeta paneelil Start-nuppu; vabastage mootori käivitamisel.
5. Külma ilmaga laske mootoril 5 minutit soojeneda, seejärel vabastage enne töö alustamist seisupidur.
6. Vajutage vasakpoolsel näidikupaneelil nuppu PRESS TO OPERATE LOADER (VAJUTAGE LAADURI JUHTIMISEKS).
7. Mootori töökiiruse suurendamiseks lükake mootori gaasihooba ettepoole.

MÄRKUS. Kui laadur ei hakka liikuma ka piduri vabastamisel või diferentsiaalilukustuse vabastusnupu vajutamisel (seisupiduri lüliti asendis OFF), siis liigutage masina pööramise juhthoobi veidi edasi-tagasi, et diferentsiaallukk vabastada.

Lisainfot leiate *kasutus- ja hooldusjuhendist*.

TAVALISTE JUHTSEADMETEGA KASUTAMINE

Laaduriga sõitmine ja selle juhtimine

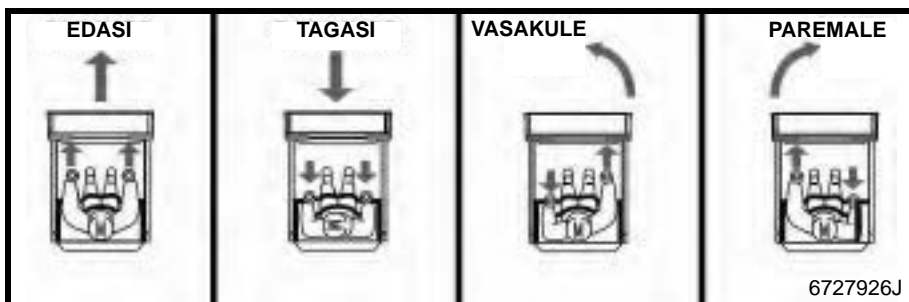

Tõste- ja kallutusmehhanismi kasutamine

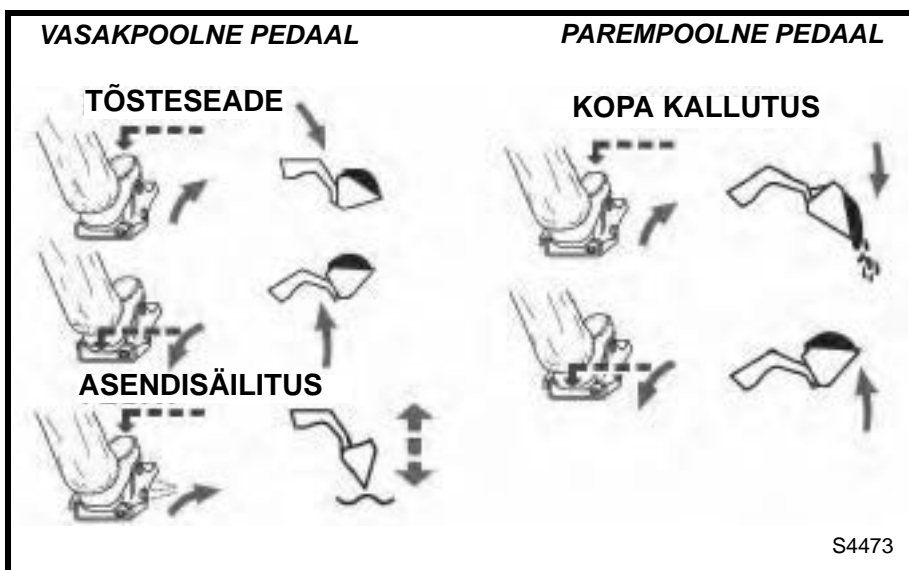

Lisainfot leiab kasutus- ja hooldusjuhendist.

 **HOIATUS**

KEHAVIGASTUSTE VÕI SURMA VÄLTIMISEKS

Bob-Tachi kiilud peavad ulatuma läbi lisaseadme avade. Hoovad peavad olema lõpuni all ja lukustatud. Kui te kiile korralikult ei kinnita, siis võib lisaseade lahti tulla ja põhjustada kehavigastuse või isegi surma.

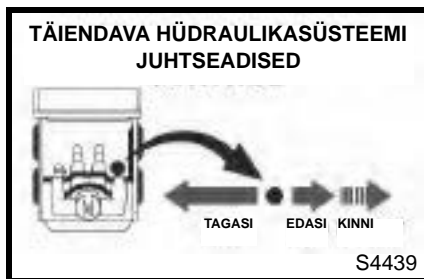

Lisaseadmete hüdraulikasüsteemis olev rõhk võib teha kiirühenduste ühendamise või lahutamise raskeks.

Bob-Tachi käsihoob

Pöörake Bob-Tach hoovad lõpuni allapoole, kuni need lukustuvad. Veenduge, et kiilud on kindlalt haakunud.

Laadur

Eesmise lisahüdraulika ühendamine ja lahutamine: Langetage tõsteseade ja asetage lisaseade kindlalt maapinnale. Seisake mootor.

(Võtmelüliti paneel): keerake süütevõti asendisse ON.

(Võtmeta juhtpaneel): sisestage 4-kohaline kood.

Vajutage nuppu PRESS TO OPERATE LOADER (VAJUTAGE LAADURI JUHTIMISEKS).

Hüdraulikarõhu vabastamiseks liigutage lisahüdraulika juhthooba mitu korda vasakule ja paremale.

Lisaseade

Laaduri süsteemide rõhu alt vabastamiseks järgige ettenähtud protseduure.

Pistke lisaseadme ühenduspistik laaduri ühenduspessa ja korrake seejärel ülaltoodud protseduuri. See vabastab lisaseadme hüdraulilise rõhu alt.

Lisainfot leiate *kasutus- ja hooldusjuhendist*.

! HOIATUS

KEHAVIGASTUSTE VÕI SURMA VÄLTIMISEKS

- Ärge ületage laaduri lubatud koormust.
- Ärge kasutage liseseadmeid, millel puudub firma Bobcat Company heakskiit.
- Laadida ning pöörata tohib ainult tasasel horisontaalsel pinnal.
- Hoidke laadung sõitmise ajal madalal.

! HOIATUS

KEHAVIGASTUSTE VÕI SURMA VÄLTIMISEKS

Masina juhtimisel:

- Hoidke turvavöö tihedalt kinni.
- Juhiistme turvatõke peab olema langetatud.
- Hoidke jalad pedaalidel ja käed juhthoobadel.

Kopa täitmine

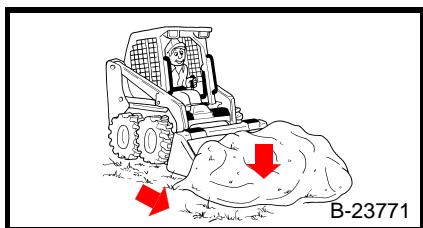

1. Langetage tõsteseade täielikult alla ja kallutage kopa ettepoole, nii et kopp puudutab maapinda. Sõitke laaduriga materjali sisse.

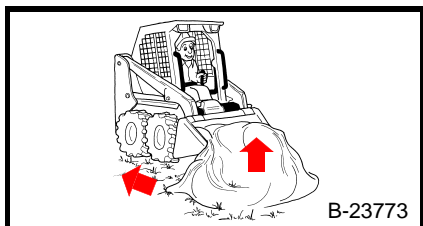

2. Kui kopp on täis, kallutage see täiesti taha. Tagurdage materjalist eemale.

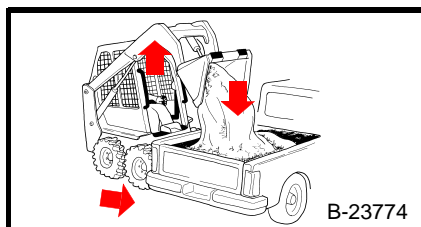

1. Kopa tühjendamise kohta sõitmisel hoidke kopp madalal.
2. Kopa löikeserva tõstmiseks kallutage kopa tahapoole.
3. Sõitke laaduriga aeglaselt mahakallamiskohale.
4. Kopa otse hoidmiseks kallutage seda tõsteseadme ülestõstmise ajal ettepoole.
5. Kopa tühjendamiseks kallutage see lõpuni ettepoole.

KASUTAMINE (JÄRG)

Augu kaevamine

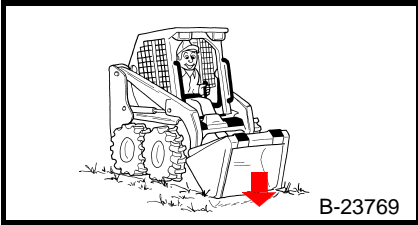

1. Kallutage koppa ettepoole, kuni see puudutab maapinda.

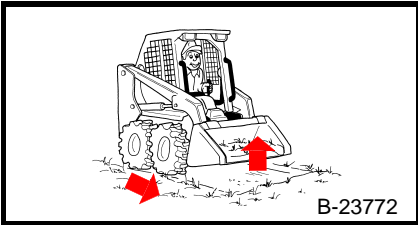

2. Sõitke laaduriga aeglaselt edasi, kallutades koppa samal ajal ettepoole, nii et see maasse kaevub. Kopa täitumise ajal kallutage seda veidi tahapoole.
3. Kui kopp on täis, kallutage see lõpuni tagasi.

Augu täitmine

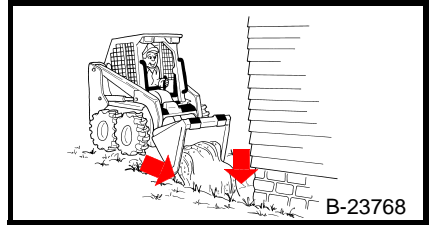

1. Sõitke laaduriga augu poole, kusjuures kopp asetseb võimalikult madalal.
2. Tõstke laaduri tõsteseadet ülespoole ja kallutage koppa ette.

Kopa kasutamine tasandamiseks

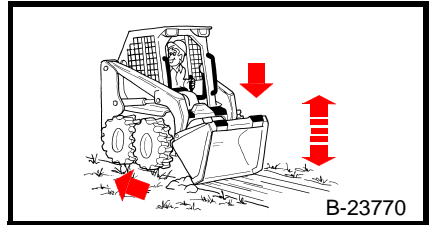

1. Lülitage tõsteseade õõtsesendis ja kallutage koppa ette.
2. Laaduri tagasisõitmisel liigub kopp pinna tasandamiseks piki maapinda.

KALDPINNAL ÜLES JA ALLA SÕITMINE

! HOIATUS

KEHAVIGASTUSTE VÕI SURMA VÄLTIMISEKS

- Hoidke laaduri raskem pool alati kallaku suunas.
- Sõitke kaldpinnal alati otse üles või alla.
- Ärge sõitke viltu või risti üle kaldpinna.

! HOIATUS

KEHAVIGASTUSTE VÕI SURMA VÄLTIMISEKS

- Hoidke tõsteseade võimalikult madalal.
- Ärge sõitke ega pöörake laaduriga, mille tõsteseade on üleval. Vaadake sõidusuunas.
- Ärge jätke laadurilt lahkudes mootorit tööle, tõsteseadet üles või seisupidurit rakendamata.

Täis kopaga

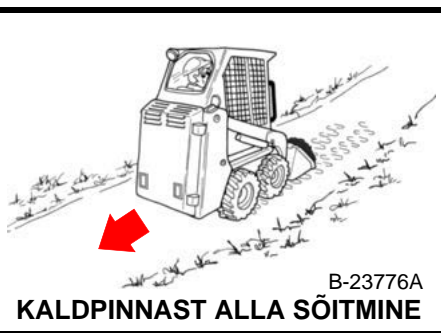
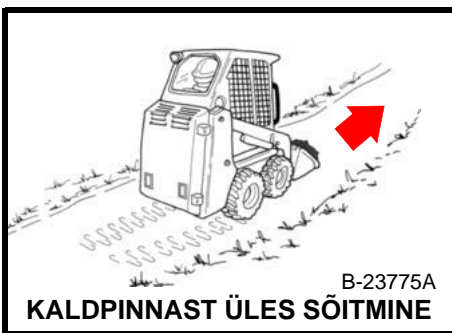

Tühja kopaga



LAADURI TRANSPORTIMINE

Tühja kopaga või ilma liseseadmeta laadur tuleb transportsõidukile laadida tagurpidi.

Langetage kopp või liseseade põrandale. Seisake mootor. Rakendage seisupidur. Kinnitage laadur esiootsas ja tagaotsas kettidega transportsõiduki külge. Veenduge, et kasutatavad transport- ja puksiirsõidukid on piisava suuruse ja võimsusega.

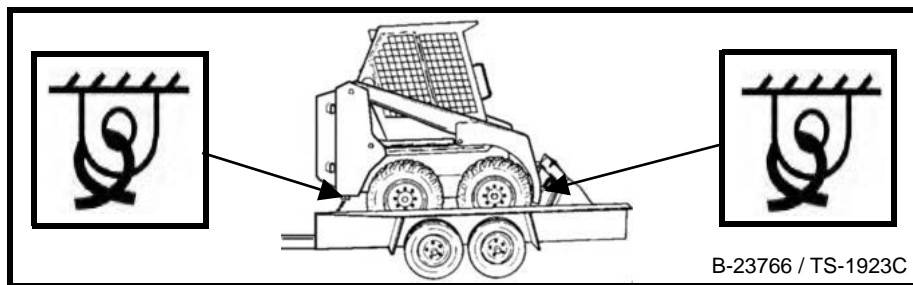
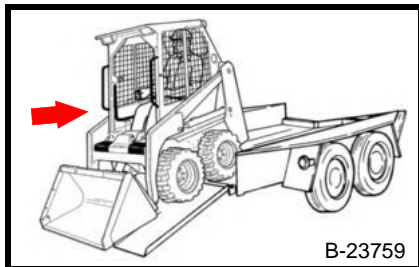

HOOLDUSJUHISED

Kui tõsteseade on hoolduseks üles tõstetud, siis peab selle toetama sobiva toega, millel on ametlik heakskiit.

Tõsteseadme toe paigaldamise ja eemaldamise juhised leiab laadurile kinnitatud sildilt või kasutus- ja hooldusjuhendist. Kahjustuste korral asendage.

Järgneva kohta lähema informatsiooni saamiseks vaadake kasutus- ja hooldusjuhendit:

1. Juhikabiini tõstmine ja langetamine.
2. Laaduri blokeerimine.

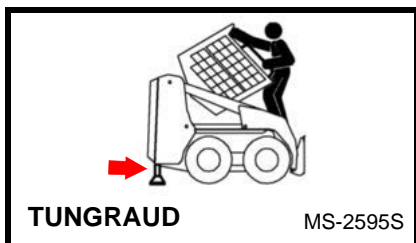
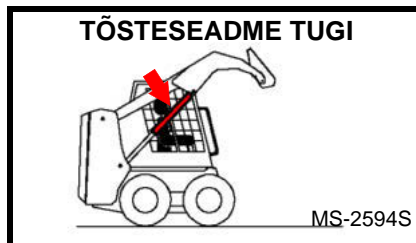

DIAGNOSTILISTE HOOLDUSKOODIDE VAATAMINE

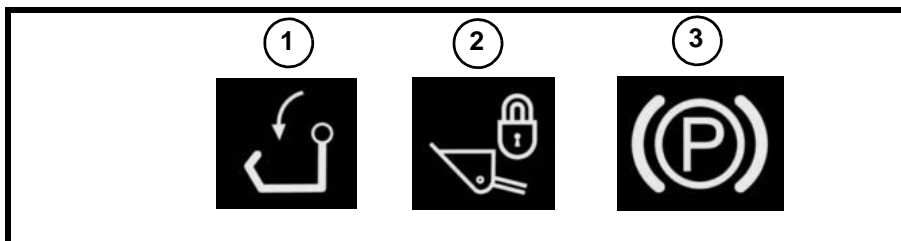

Istme turvatõkke tuli (1), tõste- ja kallutusmehhanismi ventiili tuli (2) ja seisupiduri tuli (3) näitavad vilkudes TEENINDUSKOODE. Need tuled vilguvad kas mootori töötades või kui mootor seisab ja võti on asendis ON.

MÄRKUS. Mitme TEENINDUSKOODI ilmumine ja / või muud ebatavalised nähtused võivad esineda roostes või halva massiühenduse tõttu. Kontrollige maandust ja mõlemat akuühendust.

Järgnev nimekiri sisaldab mainitud tulede poolt näidatavaid TEENINDUSKOODE. (Kontrolleris on salvestatud lisakoodid, millele pääsevad ligi vaid Bobcati tehnikud spetsiaalse teenindusanalüsaatoriga.) Need koodid aitavad Bobcati laaduri jälgitavate funktsioonide tööd analüüsida. Mõningaid hooldustöid tohib teostada AINULT BOBCATI KVALIFITSEERITUD TEENINDUSPERSONAL.

VALGUSDIOD	FUNKTSIOON	RIKE
Istme turvatõke – vilgub 2x	Istme andur	Allpool mõõtevahemikku
	Anduri toide 8 V	Allpool mõõtevahemikku
Istme turvatõke – vilgub 3x	Istme andur	Ülalpool mõõtevahemikku
	Anduri toide 8 V	Ülalpool mõõtevahemikku
Ventiil – vilgub 2x	Hüdraulika lukustusklapi solenoid	Akuga lühises
Ventiil – vilgub 3x	Hüdraulika lukustusklapi solenoid	Maaga lühises
Ventiil – vilgub 4x	Hüdraulika lukustusklapi solenoid	Katkestatud vooluahel
Seisupidur – vilgub 1x	Diferentsiaaliluku hoidesolenoid	Katkestatud vooluahel
Seisupidur – vilgub 2x	Diferentsiaaliluku hoidesolenoid	Akuga lühises
Seisupidur – vilgub 3x	Diferentsiaaliluku hoidesolenoid	Maaga lühises
Seisupidur – vilgub 4x	Diferentsiaaliluku tõmbeväljund	Katkestatud vooluahel
Seisupidur – vilgub 5x	Diferentsiaaliluku tõmbeväljund	Tõrge sees
	Veoülekande tõmberolee	Tõrge sees
Seisupidur – vilgub 6x	Diferentsiaaliluku tõmbeväljund	Tõrge väljas
	Veoülekande tõmberolee	Tõrge väljas

Tõrge SEES (ON): süsteem tuvastab väljalülitatud oleku (OFF) asemel sisselülitatud oleku (ON)

Tõrge VÄLJAS (OFF): süsteem tuvastab sisselülitatud oleku (ON) asemel väljalülitatud oleku (OFF)



HOIATUS

KEHAVIGASTUSTE VÕI SURMA VÄLTIMISEKS

- Enne kütuse lisamist seisake mootor ja laske sellel jahtuda. MITTE SUITSETADA!
- Mis tahes hüdrauliliste torude, voolikute, ühenduste, detailide lahutamise või lahtikeeramine või osade tõrge võib põhjustada tõsteseadme allakukkumise. Ärge minge laaduri ülestõstetud tõsteseadme alla, kui see ei ole toestatud sobiva ametlikult tunnustatud tõsteseadmetoega. Kahjustuste korral asendage.
- Ärge kunagi minge laaduri ülestõstetud tõsteseadme või tõstesilindri alla, kui see ei ole toestatud sobiva tõsteseadmetoega, millel on ametlik heakskiit. Kahjustuste korral asendage.
- Kui juhiistme turvatõkke ülestõstmisel tõste- ja kallutusmehhanism ei desaktiveeru ja / või pedaaliid ei lukustu, vajab juhiistme turvatõkke süsteem remonti või hooldust.
- Kui BICS-turvasüsteem ei lülita tõste-, kallutus- ja veomehhanisme ning eesmist lisahüdraulikat välja, pöörduge oma edasimüüja poole.
- Ärge tõstke ega langetage juhikabiini (ROPS), kui te ei ole eelnevalt lugenud *kasutus- ja hooldusjuhendit* või teenindusjuhendit. Paigaldage laaduri tagumiste nurkade alla tungraud või klotsid.
- Ärge kunagi kasutage hõõgküünaldega varustatud diiselmootoris eetrit ega käivitusvedelikku. Kasutage ainult mootori valmistaja soovitatud käivitusvahendeid.
- Hoidke laaduri tagauks suletuna, v.a hooldustööde tarvis.
- Hoidke mootori ümbrus kergestisüttivatest ainetest puhas.
- Ärge kandke masina läheduses lahtisi riideid, pikki kinnitamata ja katmata juukseid ega ehteid.
- Kandke masina hooldamise ajal kaitseprille ning vajadusel ka kiivrit ja muid isiklikke kaitsevahendeid.
- Kui ühendate laaduri *kõrvalise abiga käivitamiseks* abiakut, ühendage negatiivne kaabel alati *viimasena* mootoriga, mitte kunagi akuga. Kui hakkate laaduri *abikäivituse* kaableid lahutama, siis võtke negatiivne kaabel (-) alati esimesena mootorilt lahti. Ärge mingil juhul laadige ega kasutage *abiakuna* külmunud akut.
- Plii-happe tüüpi akudest eraldub kergestisüttivaid ja plahvatusohtlikke gaase. Hoidke akust eemale keevituskaared, sädemed, leek ja süüdatud tubakatooted.
- Akuhape põhjustab tõsiseid põletushaavu. Happega kokkupuutumisel peske seda kohta veega mitu minutit. Kui hape satub silma, pöörduge kohe arsti poole.
- Hüdraulikasüsteemi lekete kontrollimiseks kasutage papitükki. Kõrge rõhu all lekkiv vedelik võib tungida läbi naha ja tekitada tõsise kehavigastuse. Kui vedelik satub nahale või silma, pöörduge kohe selliste vigastuste alal kogunud arsti poole.

Käesolev käsiraamat on saadaval nii ingliskeelsena kui ka paljudes teistes keeltes. Täpsemat teavet käsiraamatu tõlgete kohta saate Bobcati edasimüüjalt.